

MOZANO
home

Nawilżacz powietrza
Ultrasonic Air

INSTRUKCJA OBSŁUGI



AGD/NAW/01#CZARNY

Przed użyciem, prosimy o dokładne zapoznanie się z instrukcją obsługi.

WSKAZÓWKI DOTYCZĄCE BEZPIECZEŃSTWA

- ❖ Nie dotykaj urządzenia mokrymi rękami.
- ❖ W przypadku przechylenia się korpusu urządzenia, należy wyłączyć zasilanie przed przystąpieniem do jego obsługi.
- ❖ Szczególną uwagę zwróć na kable zasilające, nie mogą one być uszkodzone, nadmierne zgniatanie, zaplątane. Złe użytkowanie może spowodować porażenie prądem, zwarcie lub pożar.
- ❖ Nie należy samodzielnie wymieniać przewodu zasilającego.
- ❖ Nie pozwól dzieciom obsługiwać nawilżacza bez nadzoru osoby dorosłej.
- ❖ Urządzenie służy tylko do użytku wewnątrz pomieszczeń.
- ❖ Zabrania się korzystania z urządzenia wokół łatwopalnych, żrących gazów i pyłów przewodzących.
- ❖ Jeśli przewód zasilający jest uszkodzony, musi zostać wymieniony przez producenta, lub autoryzowany serwis.
- ❖ Urządzenie nie jest przeznaczone do użytku przez osoby (w tym dzieci) o ograniczonych zdolnościach fizycznych, sensorycznych lub umysłowych, lub nieposiadające doświadczenia i wiedzy, chyba że otrzymały one nadzór lub instrukcje dotyczące użytkowania urządzenia od osoby odpowiedzialnej za ich bezpieczeństwo.
- ❖ Dzieci powinny być nadzorowane, należy upewnić się, że nie bawią się urządzeniem.
- ❖ Odłącz urządzenie od zasilania podczas napełniania i czyszczenia.

KONFIGURACJA URZĄDZENIA

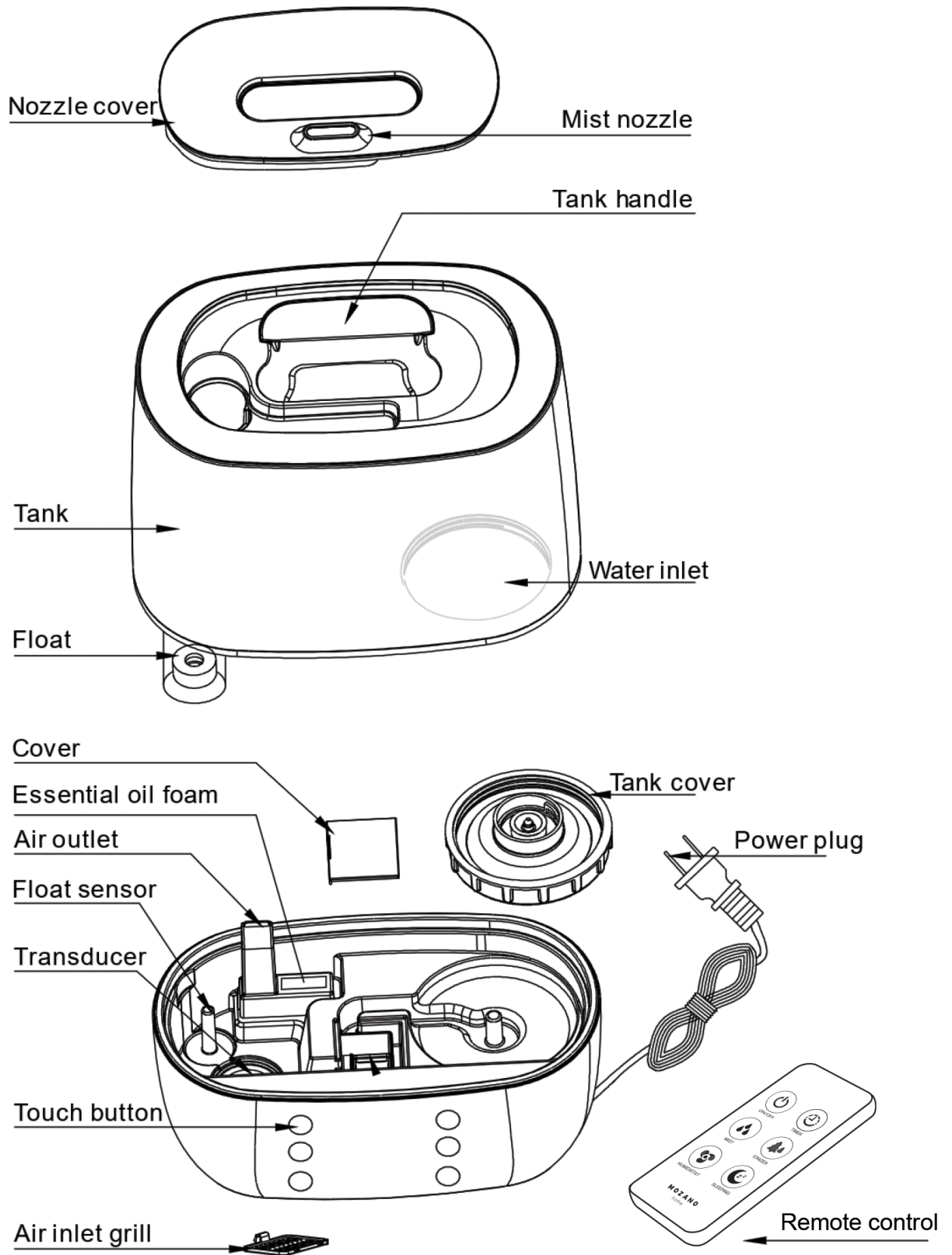

1. Nozzle cover - pokrywa dyszy
2. Mist nozzle - dysza mgiełki
3. Tank handle - uchwyt zbiornika
4. Tank - zbiornik
5. Water inlet - wlew wody
6. Float - pływak
7. Cover - pokrywa
8. Essential oil foam - gąbka do olejku zapachowego
9. Air outlet - wylot powietrza
10. Float sensor - czujnik pływaka
11. Transducer - przetwornik
12. Touch button - przycisk dotykowy
13. Air inlet grill - kratka wlotu powietrza
14. Tank cover - pokrywa zbiornika
15. Power plug - przewód zasilający
16. Remote control - pilot

SPECYFIKACJA

Model	Napięcie	Częstotliwość	Moc	Pojemność	Objętość mgiełki	Poziom hałasu	Typ
ULTRASONIC AIR	220-240V	50/60Hz	30W	5.0L	320ml/h	<28dB(A)	Class II

JAK UŻYWAĆ

1. Umieść nawilżacz w odpowiednim miejscu, podnieś pojemnik z wodą, odwróć go, odkręć korek zbiornika w kierunku przeciwnym do ruchu wskazówek zegara, napełnij pojemnik czystą wodą do momentu, aż będzie pełny, zamontuj filtr na korku zbiornika, a następnie dokręć kurek. Wytrzyj krople wody wokół i zamontuj zbiornik do korpusu urządzenia.

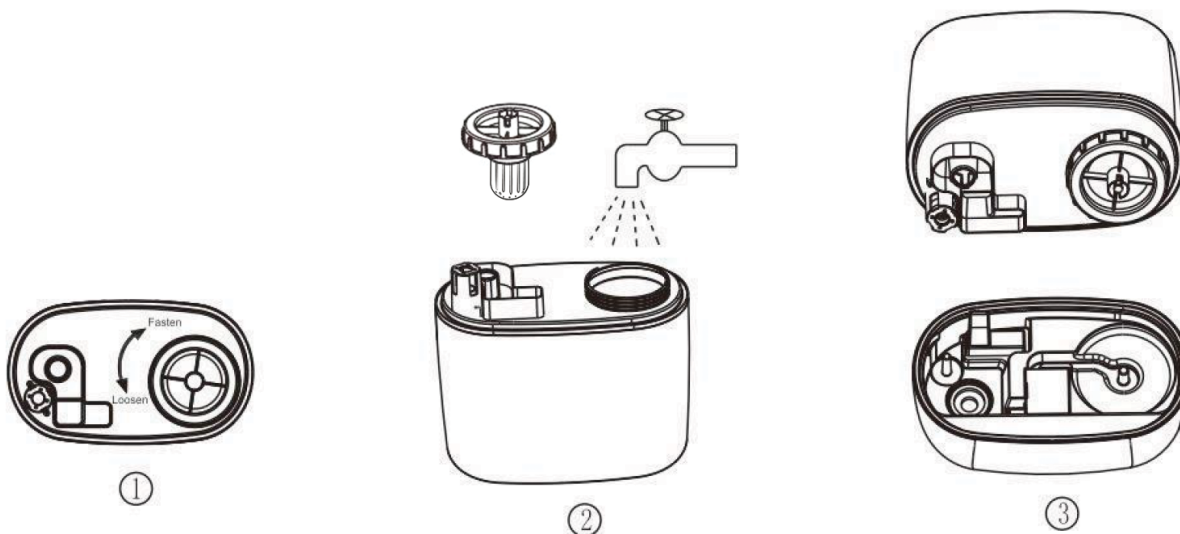

MONTAŻ FILTRA

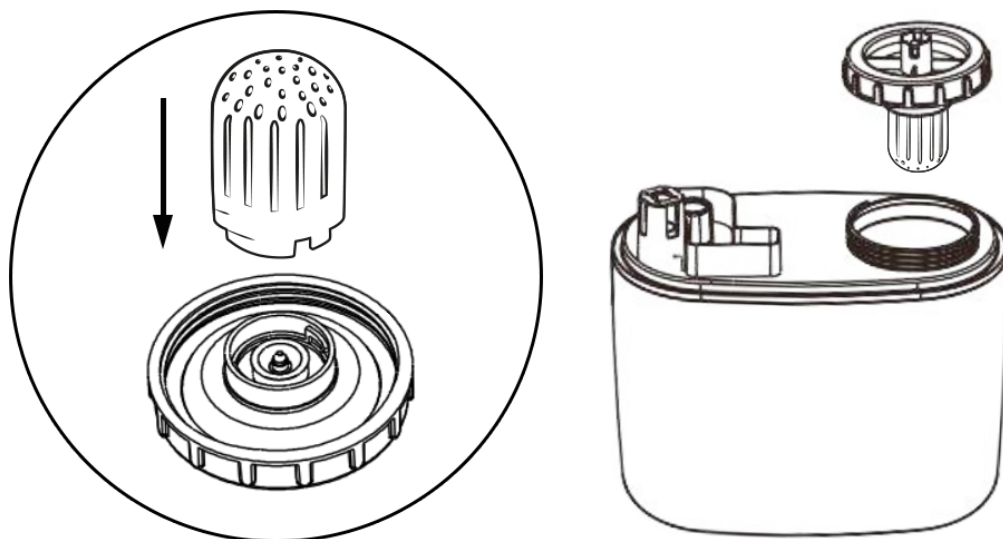

Uwaga: Proszę zapoznać się z poniższym **RYSUNKIEM A** przy przykręcaniu osłony zbiornika. Po przykręceniu proszę sprawdzić czy osłona jest prawidłowo dokręcona. W przypadku nieprawidłowego działania jak na **RYSUNKU B**, należy ponownie odkręcić i przykręcić kaptur zgodnie z **RYSUNKIEM A**.

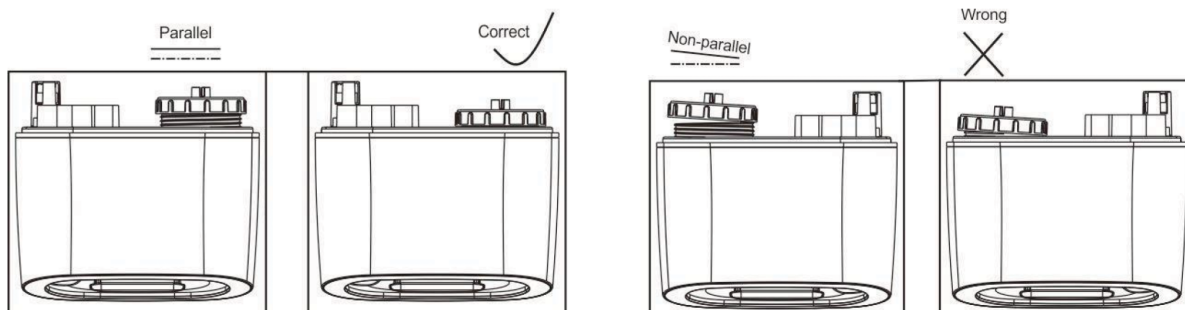





RYS. A

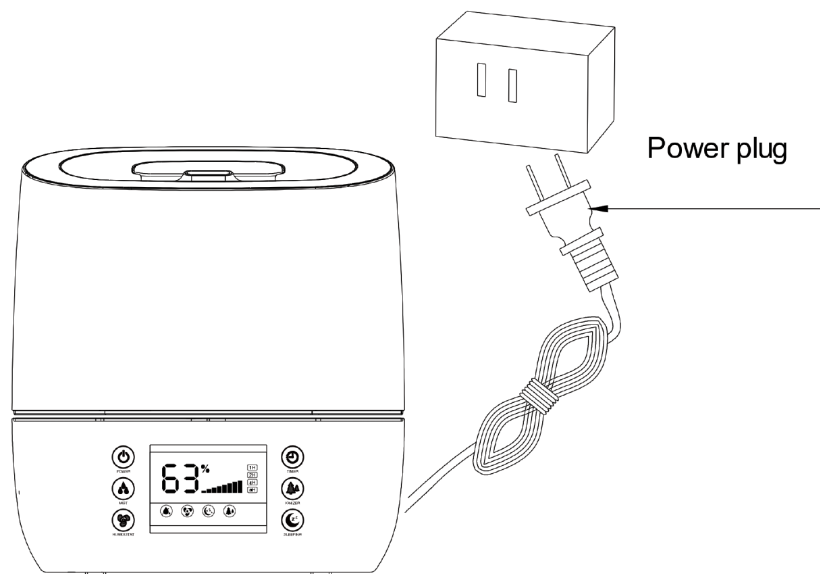

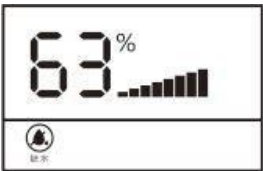

RYS. B

2. Podłącz urządzenie do zasilania 220V 50Hz, zbiornik pobierze wodę do korytka, dotknij przycisk zasilania, wskaźnik świetlny zostanie włączony i nawilżacz zacznie pracować. Nawilżacz rozpocznie pracę w trybie wysokiego parowania, a wilgotność otoczenia i objętość mgły będą pokazywane na cyfrowym ekranie.

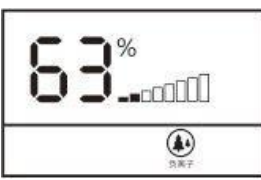

INSTRUKCJA OBSŁUGI

Przycisk	Wyświetlacz	Instrukcja obsługi
 ON/OFF		<p>POWER ON/OFF: Po naciśnięciu przycisku zasilania, urządzenie rozpocznie pracę w trybie wysokiego parowania, a wilgotność otoczenia zostanie wyświetlona na ekranie. Gdy w urządzeniu zabraknie wody, zacznie migać czerwona lampka kontrolna i usłyszysz sygnał dźwiękowy. Jeśli chcesz kontynuować korzystanie z urządzenia, dolej więcej wody i uruchom ponownie urządzenie.</p>
 MIST		<p>MIST: Niska dyfuzja: 2 puste miejsca; średnia dyfuzja: 5 pustych miejsc; wysoka dyfuzja: 8 pustych miejsc. Naciśnij przycisk mgły przez 3 sekundy, urządzenie przejdzie w tryb uśpienia, a wszystkie inne funkcje zostaną wyłączone. Proszę wyjść z trybu uśpienia poprzez dotknięcie dowolnego przycisku funkcyjnego.</p>
 HUMIDISTAT		<p>HUMIDISTAT: Po dotknięciu przycisku "humidistat" wartość wilgotności będzie migać, a ustawienie wilgotności może być w zakresie od 40% do 85%. Np. ustawiając wilgotność 65%, gdy wilgotność otoczenia osiągnie 65%, urządzenie przestanie nawilżać. Jeśli wilgotność otoczenia jest mniejsza niż 65%, urządzenie zacznie działać automatycznie. Proszę wyjść z trybu "humidistat" po osiągnięciu 85%.</p>

 TIMER		TIMER: 1/2/4/8 godzin.
 IONIZER		IONIZER: Po dotknięciu przycisku jonizatora, jonizator zostanie włączony, wtedy generator anionów zaczyna działać. Ponowne naciśnięcie przycisku-off, generator anionów przestaje działać.
 SLEEPING		SLEEPING: Światło wyłączone podczas pracy

UWAGI DOTYCZĄCE OBSŁUGI

- Należy uważnie przeczytać wszystkie wskazówki, nawet jeśli jesteś bardzo zaznajomiony z tym produktem.
- Przed podłączeniem do zasilania, proszę sprawdzić napięcie. Jeśli napięcie nie jest zgodne, należy skontaktować się z dealerem w celu wymiany produktu o prawidłowym napięciu.
- Nie używać w pobliżu powierzchni grzejnych.
- Używaj urządzenie z dala od mebli i innych urządzeń elektrycznych.
- Nie należy dotykać wody i przetwornika w podstawie ramy głównej podczas pracy.
- Nie należy włączać urządzenia, gdy zbiornik wody jest pusty.
- Nie należy zanurzać podstawy ramy głównej w wodzie.
- Należy odłączyć zasilanie przed czyszczeniem lub serwisowaniem urządzenia.
- Używaj wody o temperaturze poniżej 40°C.

UWAGI DOTYCZĄCE BEZPIECZEŃSTWA

- Nie należy próbować wyciągać wtyczki mokrą ręką w przypadku porażenia prądem.
- Gdy korpus maszyny pochyla się, proszę odłączyć zasilanie przed jakąkolwiek regulacją urządzenia.
- Po uruchomieniu, nie dotykaj dyszy.

- W przypadku porażenia prądem nie wolno demontować urządzenia na własną rękę.
- Nie należy samodzielnie wymieniać przewodu zasilającego, zajmuje się tym osoba wykwalifikowana.
- Proszę przechowywać urządzenie w miejscu niedostępnym dla dzieci.

CZYSZCZENIE I KONSERWACJA

- Przed czyszczeniem należy odłączyć zasilanie i wyciągnąć wtyczkę.
- Przy czyszczeniu zbiornika na wodę (raz na 2-3 tygodnie), należy odkręcić korek zbiornika, zetrzeć osad miękką szmatką i wyczyścić wodą.
- Przy czyszczeniu korytka (raz na tydzień), jeśli w pojemniku jest osad, użytkownik może zetrzeć osad miękką szmatką zanurzoną w środku czyszczącym, a następnie umyć koryto wodą.
- Podczas czyszczenia zewnętrznego korpusu nawilżacza, należy zanurzyć miękką szmatkę w ciepłej wodzie poniżej 40°C, a następnie wytrzeć brud na powierzchni.
- Aby wyczyścić atomizer należy użyć wacika z czystą wodą.

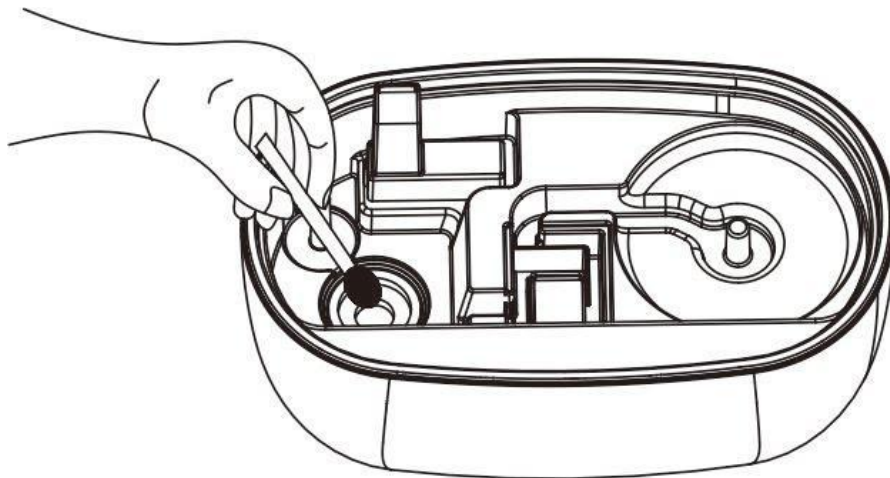

ROZWIĄZANIA TYPOWYCH PROBLEMÓW

Problem	Przyczyna	Rozwiązanie
Ekran cyfrowy jest wyłączony, bez rozpylania	Wtyczka zasilania nie jest prawidłowo zamocowana	Sprawdzić stan podłączenia wtyczki zasilającej
	Przełącznik zasilania nie jest jeszcze włączony	Sprawdź, czy włącznik zasilania jest włączony
Przycisk dotykowy nie działa	Zbyt szybkie dotyknięcie przycisku, wilgotna dłoń	Osusz mokre ręce
		Nie należy naciskać przycisku zbyt szybko, a przycisk należy naciskać co 1 sekundę.
Objętość mgły jest mała, a woda rozpryskuje się po włączeniu urządzenia	Na elemencie rozpylającym jest przeszkoda; lub jest to nowa maszyna;	Oczyścić końcówkę rozpylającą wacikiem; dodać nową wodę.
	Albo był przechowywany przez długi czas.	Zmienić pierwotną wodę.
Nieprzyjemna woń mgiełki	Nieoczyszczona woda w zbiorniku wody	Otworzyć korek zbiornika i pozostawić zbiornik otwarty w cieniu przez 12 godzin, a następnie oczyścić go i ponownie napełnić wodą.
Ikona braku wody - zawsze włączona	Zbiornik na wodę nie jest prawidłowo połączony z podstawą.	Ponownie podnieść zbiornik i zamontować go do korpusu maszyny
Wyciek mgiełki z osłony dyszy	Osłona dyszy nie na swoim miejscu	Ponownie założyć pokrywę dyszy we właściwym kierunku.
Przecieki między zbiornikiem a podstawą	Pokrywa zbiornika nie jest mocno przykręcona	Ponownie mocno dokręcić pokrywę
	W zbiorniku znajdują się pęknięcia	Wymienić nowy zbiornik na wodę.

CE Niniejszym Mozano Ściślewsy Spółka Jawna oświadcza, że ten produkt jest zgodny z podstawowymi wymaganiami i pozostałymi postanowieniami Dyrektyw tzw. „Nowego podejścia” Unii Europejskiej.

Utylizacja urządzeń elektrycznych i elektronicznych (dotyczy gospodarstw domowych)



Przedstawiony symbol umieszczony na produktach lub dołączonej do nich dokumentacji informuje, że niesprawnych urządzeń elektrycznych lub elektronicznych, nie można wyrzucać razem z odpadami gospodarczymi. Prawidłowe postępowanie w razie konieczności utylizacji, powtórnego użycia lub odzysku podzespołów polega na przekazaniu urządzenia do wyspecjalizowanego punktu zbiórki, gdzie będzie przyjęte bezpłatnie. W niektórych krajach produkt można oddać lokalnemu dystrybutorowi podczas zakupu innego urządzenia.

Prawidłowa utylizacja urządzenia umożliwia zachowanie cennych zasobów i uniknięcie negatywnego wpływu na zdrowie i środowisko, które może być zagrożone przez nieodpowiednie postępowanie z odpadami. Szczegółowe informacje o najbliższym punkcie zbiórki można uzyskać u władz lokalnych. Nieprawidłowa utylizacja odpadów zagrożona jest karami przewidzianymi w odpowiednich przepisach lokalnych. W razie konieczności pozbycia się urządzeń elektrycznych lub elektronicznych, prosimy skontaktować się z najbliższym punktem sprzedaży lub dostawcą, którzy udzielą dodatkowych informacji.

Mozano Ściślewsy Spółka Jawna z siedzibą pod adresem Siewna 15, 94-250 Łódź gwarantuje sprawne działanie sprzedawanego produktu, objętego niniejszą gwarancją. Gwarancja obowiązuje i jest stosowana wyłącznie na terytorium Rzeczypospolitej Polskiej. Gwarancja udzielona jest na okres dwóch lat od daty zakupu.

www.mozano.pl
www.molde.pl



OBSERWUJ NASZE
MEDIA SPOŁECZNOŚCIOWE
FB MozanoPL IG @mozano.pl

