

MOZANO
home

Nawilżacz powietrza

Ultrasonic

INSTRUKCJA OBSŁUGI

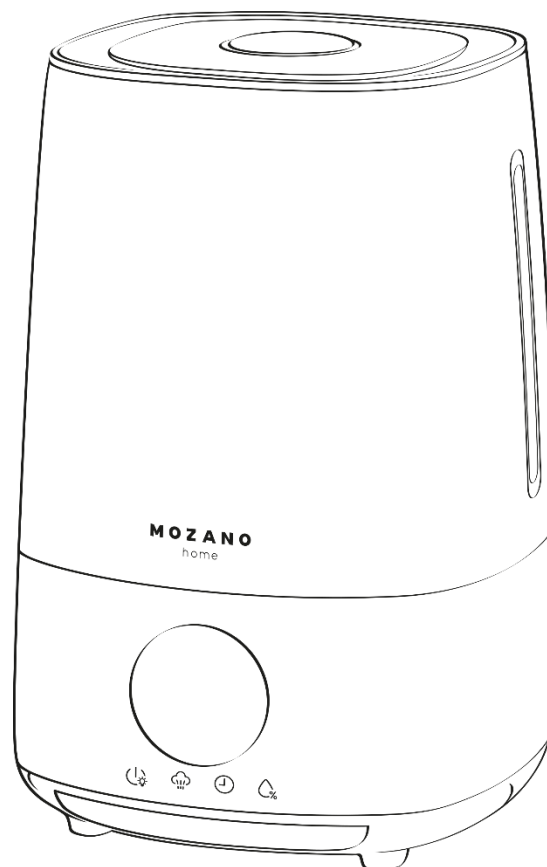

AGD/NAW/02/L

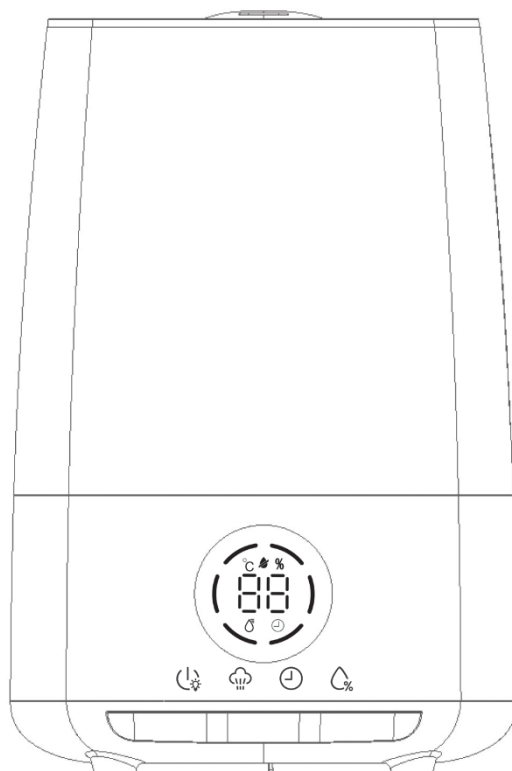

NALEŻY UWAŻNIE PRZECZYTAĆ I ZACHOWAĆ INSTRUKCJĘ

WSKAZÓWKI DOTYCZĄCE BEZPIECZEŃSTWA

- Produkt należy przechowywać poza zasięgiem dzieci i zwierząt domowych.
- Zabrania się demontażu, naprawy, czy przebudowy urządzenia na własną rękę.
Tego typu działanie spowoduje unieważnienie gwarancji.
- Nawilżacz należy zawsze umieszczać na stabilnej, poziomej i równej powierzchni, ustawiony na nierównej powierzchni może działać nieprawidłowo.
- Nawilżacz należy ustawiać w odległości co najmniej 15 cm od ścian, mebli oraz innych przedmiotów w celu zapewnienia odpowiedniej rotacji powietrza.
- Nie należy stawiać urządzenia na tkaninach ani dywanach, ze względu na możliwość zatkania wlotu powietrza.
- **Produkt wytwarza mgiełkę. Nie należy umieszczać nawilżacza bezpośrednio na drewnianych meblach, panelach lub innych powierzchniach, które mogą zostać uszkodzone przez wodę. Producent nie ponosi odpowiedzialności za uszkodzenia spowodowane niewłaściwym użytkowaniem urządzenia.**
- Nie należy używać urządzenia, jeśli wtyczka lub przewód zasilający uległy uszkodzeniu.

- Przed napełnieniem lub czyszczeniem urządzenia należy upewnić się, że jest ono odłączone od źródła zasilania.
- Po włączeniu nawilżacza nie należy go przechylać ani przesuwac.
- Nie należy zdejmować zbiornika na wodę z urządzenia, gdy jest ono włączone.
- Zabrania się dotykania wtyczki lub przewodu zasilającego mokrymi rękami.
- Nie wolno nadmiernie zginać, skręcać ani ciągnąć przewodu zasilającego.
- Należy unikać umieszczania produktu w miejscu, w którym mgiełka nawilżacza jest skierowana bezpośrednio na obiekt lub osobę.
- Nie należy wdychać mgiełki wydostającej się z nawilżacza
- Nie należy pić wody ze zbiornika.
- Nie należy napełniać zbiornika gorącą ani wrzącą wodą.
- Nie należy ustawiać urządzenia w miejscu wystawionym na działanie promieni słonecznych ani w pobliżu źródła ciepła, takich jak kuchenki czy grzejniki.
- Nie należy używać urządzenia jeśli zbiornik na wodę jest pęknięty lub uszkodzony,
- Odłącz urządzenie od źródła zasilania, gdy nie jest używane przez dłuższy czas i/lub gdy nikogo nie ma w domu.
- Należy wylać wodę ze zbiornika, jeżeli nie będzie ono używane w najbliższym czasie.
- Nie należy czyścić urządzenia, ani zbiornika wody za pomocą detergentów czy innych chemikaliów.
- Nie należy dodawać olejków eterycznych, substancji zapachowych bezpośrednio do wody, może to spowodować uszkodzenie urządzenia. Stosowanie tego typu substancji spowoduje unieważnienie gwarancji.
- Nie używaj nawilżacza w pobliżu innych urządzeń elektronicznych.
- Nie należy zakrywać rozpylacza w czasie pracy urządzenia
- Nie należy wkładać żadnych przedmiotów do zbiornika.
- Należy uważać, aby nie rozlać wody na przewód zasilający.
- Nie używać w pobliżu zlewu.
- Nie należy zanurzać urządzenia w wodzie ani wylewać wody na urządzenie.
- Zbiornik należy uzupełniać czystą, najlepiej destylowaną wodą. Nawilżacz uzupełniany twardą wodą będzie wymagał częstszego czyszczenia.

OPIS URZĄDZENIA

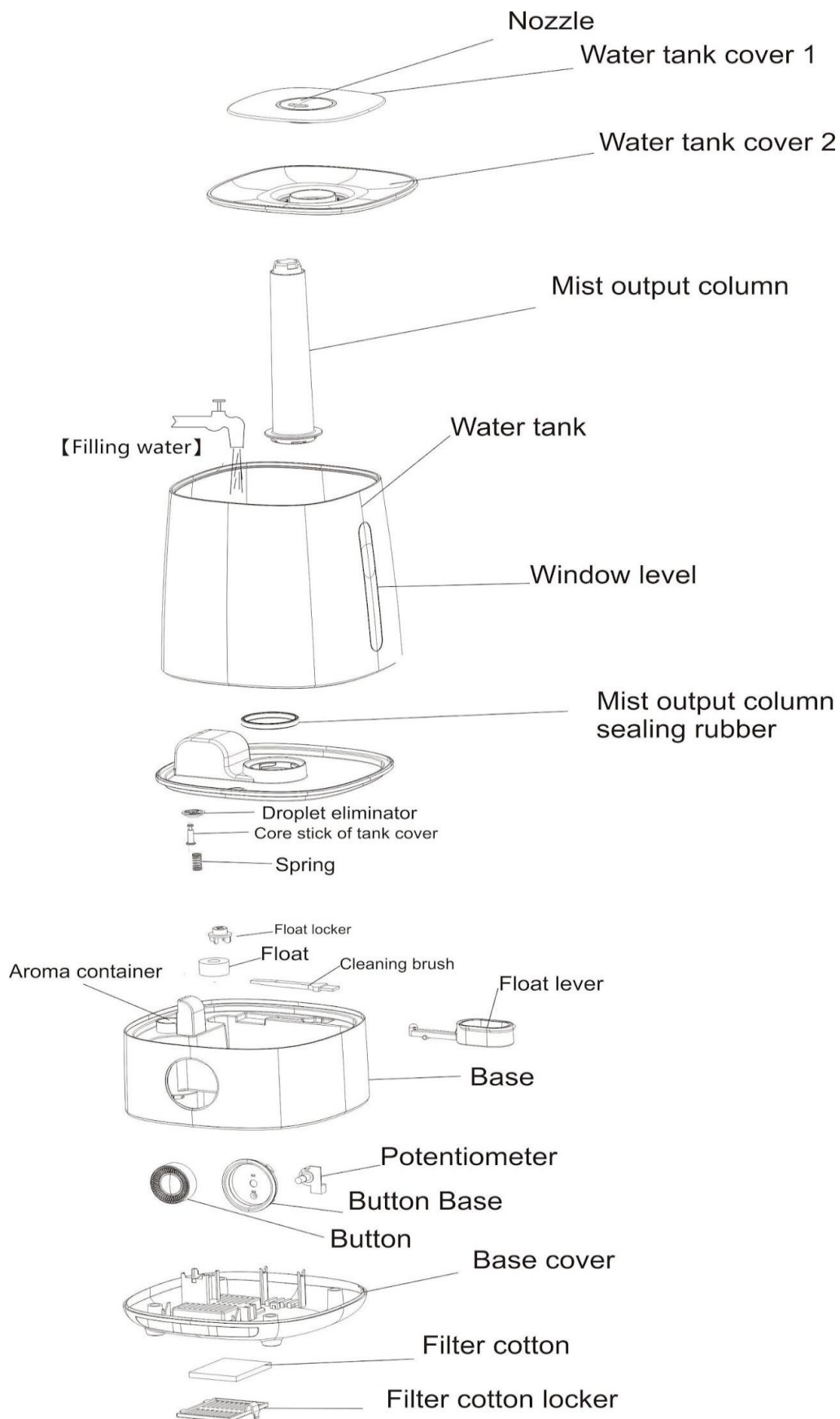

1. Nozzle - rozpylacz
2. Water tank cover 1 - pokrywa zbiornika 1
3. Water tank cover 2 - pokrywa zbiornika 2
4. Mist output column - kolumna wyjściowa mgły
5. Filling water - napełnianie wody
6. Water tank - zbiornik
7. Window level - poziom wody
8. Mist output column sealing rubber - guma uszczelniająca kolumnę wyjściową mgły
9. Droplet eliminator - eliminator kropli
10. Core stick of tank cover - sztyft rdzeniowy pokrywy zbiornika
11. Spring - sprężyna
12. Float locker - zabezpieczenie pływaka
13. Float - pływak
14. Aroma container - pojemnik na aromaty
15. Cleaning brush - szczotka do czyszczenia
16. Float lever - dźwignia pływaka
17. Base - podstawa
18. Potentiometer - potencjometr
19. Button base - baza przycisku
20. Button - przycisk
21. Base cover - pokrywa bazy
22. Filter cotton - bawełna filtracyjna
23. Filter cotton locker - kratka zabezpieczająca bawełnę filtracyjną

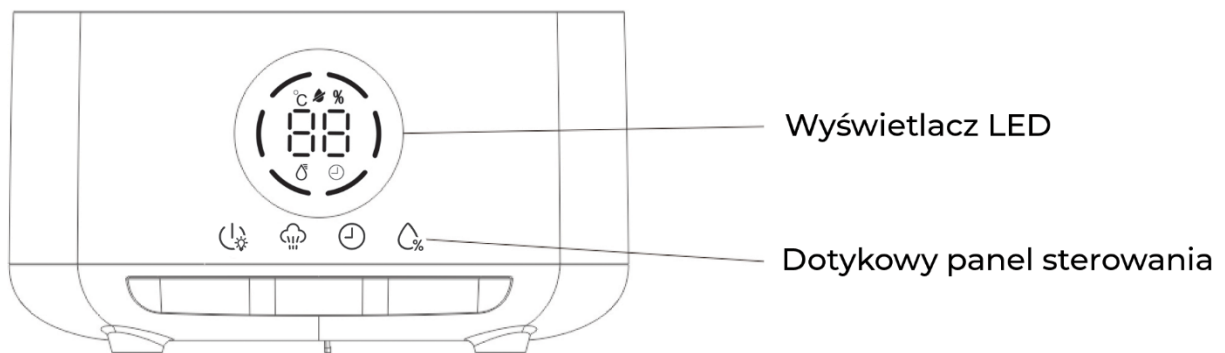

SPOSÓB UŻYCIA

UWAGA: PRZED PIERWSZYM UŻYCIEM URZĄDZENIA NALEŻY ZDJAĆ ZBIORNIK NA WODĘ, A NASTĘPNIE USUNĄĆ GĄBKĘ OCHRONNĄ ZABEZPIECZAJĄCĄ PŁYWAK Z PODSTAWY URZĄDZENIA.



POWER/LAMPKA

1. Naciśnij ten przycisk aby włączyć lub wyłączyć urządzenie.
2. Przytrzymaj ten przycisk przez 5 sekund aby włączyć lub wyłączyć lampkę LED.



MGIEŁKA

Naciśnij ten przycisk, aby dostosować moc mgiełki w zakresie 1-3.



TIMER

Naciśnij ten przycisk aby ustawić czas pracy urządzenia w zakresie 1-12h.



POZIOM WILGOTNOŚCI

Naciśnij ten przycisk aby ustawić pożądaną poziom wilgotności w pomieszczeniu w zakresie 40-90%. Dokładność pomiaru wynosi +/-5%. Urządzenie wyłączy się, gdy poziom wilgotności w pomieszczeniu osiągnie ustawione parametry. Podczas wyboru wyświetlana jest wartość docelowa. Wyświetlacz automatycznie pokaże aktualną wartość po kilku sekundach. Zalecany poziom wilgotności w pomieszczeniu to 45-55%.



TRYB JONIZACJI

Tryb jonizacji jest włączony na stałe podczas pracy urządzenia. O działaniu trybu jonizacji informuje podświetlona ikona na wyświetlaczu LED.

NAPEŁNIANIE ZBIORNIKA

Przed wyjęciem zbiornika na wodę należy zawsze odłączyć urządzenie od źródła zasilania. Nie dotykaj wody w podstawie podczas pracy urządzenia.

- Zdejmij pokrywę ze zbiornika na wodę.
- Upewnij się, że w zbiorniku na wodę nie znajdują się żadne przedmioty ani zabrudzenia.
- Napełnij zbiornik czystą, zimną wodą z kranu. Zamknij zbiornik na wodę i umieść go na podstawie urządzenia.

UWAGA: Nie wolno wlewać wody do rozpylacza urządzenia.

- Włóż wtyczkę do gniazdka i włącz urządzenie.

STOSOWANIE DODATKÓW

Podczas pracy nawilżacza można skorzystać z funkcji aromaterapii poprzez dodanie olejków eterycznych do pojemnika na aromaty.

CZYSZCZENIE/KONSERWACJA

Przed czyszczeniem nawilżacza należy zawsze odłączyć urządzenie od źródła zasilania. Zabrania się zdejmowania zbiornika na wodę podczas pracy urządzenia.

CZYSZCZENIE OGÓLNE:

- Zewnętrznej powierzchni urządzenia

W razie potrzeby przetrzyj powierzchnię nawilżacza miękką, wilgotną ściereczką.

- Podstawy urządzenia

Wylej nadmiar wody z podstawy urządzenia, Do umycia podstawy użyj czystej wody oraz miękkiej szmatki i dołączonej do zestawu szczoteczki. Nie zanurzaj podstawy urządzenia w wodzie ani nie płucz urządzenia pod bieżącą wodą.

- Zbiornika wody

Zdejmij pokrywę zbiornika i wyczyść ją czystą wodą i miękką szmatką. Na dnie zbiornika zamocowany jest plastikowy element, chroniący uszczelkę przed gromadzeniem zanieczyszczeń. Opróżnij zbiornik wody, wyjmij wspomniany plastikowy element, a następnie umyj zbiornik od wewnątrz czystą wodą i miękką szmatką. Wyjętą plastikową część wyczyść szczoteczką dołączoną do zestawu i umieść z powrotem na miejscu.

ODKAMIENIANIE

(CZYSZCZENIE DYSKU ULTRADŹWIĘKOWEGO)

Zdejmij zbiornik i wylej wodę z podstawy urządzenia. Zlokalizuj dysk ultradźwiękowy (wgłębienie na samym środku urządzenia). Wyczyść dysk za pomocą dołączonej szczoteczki.

Jeżeli nie da się usunąć kamienia za pomocą szczoteczki:

1. Przygotuj filiżankę mieszanki z 1 łyżki octu i 1 łyżki wody.
2. Odstaw roztwór na 5 minut.
3. Wlej mieszaninę do podstawy, a następnie przetrzyj wszystkie wewnętrzne powierzchnie miękką szmatką lub szczotką.
4. Dokładnie wypłucz podstawę wodą, aby usunąć kamień i pozostałości roztworu octowego.

UWAGA

Ryzyko porażenia prądem i uszkodzenia produktu.

Przed czyszczeniem urządzenia należy je wyłączyć i wyjąć wtyczkę z gniazdka.

Należy regularnie czyścić zbiornik na wodę i podstawę. Używać tylko wody, bez detergentów.

Przed wyjęciem zbiornika na wodę należy zawsze odłączyć urządzenie od zasilania. Nie dotykać wody w podstawie podczas pracy urządzenia!

Dane techniczne:

Napięcie elektryczne 220-240V 50/60Hz

Moc nominalna 23W

Moc szczytowa 30W

Pojemność zbiornika na wodę 4L

ROZWIĄZYWANIE PROBLEMÓW

Problem	Przyczyna	Rozwiązanie
Urządzenie nie działa	Kabel zasilający nie jest podłączony	Podłączenie kabla zasilającego.
	Brak wody w zbiorniku (pusty)	Napełnić zbiornik wodą i odczekać 10 min.
Brak mgiełki	Urządzenie wymaga czyszczenia	Odkamienić podstawę urządzenia.
Słaba wydajność mgły	Zbyt niska temperatura wody	Po 15 minutach nawilżacz znów będzie działał prawidłowo.



Niniejszym Mozano Ściślewsy Spółka Jawna oświadcza, że ten produkt jest zgodny z podstawowymi wymaganiami i pozostałymi postanowieniami Dyrektyw tzw. „Nowego podejścia” Unii Europejskiej.

Utylizacja urządzeń elektrycznych i elektronicznych (dotyczy gospodarstw domowych)



Przedstawiony symbol umieszczony na produktach lub dołączonej do nich dokumentacji informuje, że niesprawnych urządzeń elektrycznych lub elektronicznych, nie można wyrzucać razem z odpadami gospodarczymi. Prawidłowe postępowanie w razie konieczności utylizacji, powtórnego użycia lub odzysku podzespołów polega na przekazaniu urządzenia do wyspecjalizowanego punktu zbiórki, gdzie będzie przyjęte bezpłatnie. W niektórych krajach produkt można oddać lokalnemu dystrybutorowi podczas zakupu innego urządzenia.

Prawidłowa utylizacja urządzenia umożliwia zachowanie cennych zasobów i uniknięcie negatywnego wpływu na zdrowie i środowisko, które może być zagrożone przez nieodpowiednie postępowanie z odpadami. Szczegółowe informacje o najbliższym punkcie zbiórki można uzyskać u władz lokalnych. Nieprawidłowa utylizacja odpadów zagrożona jest karami przewidzianymi w odpowiednich przepisach lokalnych. W razie konieczności pozbycia się urządzeń elektrycznych lub elektronicznych, prosimy skontaktować się z najbliższym punktem sprzedaży lub dostawcą, którzy udzielą dodatkowych informacji.

www.mozano.pl

www.molde.pl



OBSERWUJ NASZE
MEDIA SPOŁECZNOŚCIOWE
FB MozanoPL IG @mozano.pl



Mozano Ściślewscy Spółka Jawna

Tel.: 792 638 888

E-mail: formularz@mozano.pl

MOZANO
home

KARTA GWARANCYJNA

ważna tylko z dowodem zakupu

Nazwa sprzętu: **Nawilżacz powietrza Ultrasonic**

Model: **AGD/NAW/02/L**

Data zakupu*.....

Nr faktury sprzedaży*.....

NALEŻY ZACHOWAĆ OPAKOWANIE DO EWENTUALNEJ REKLAMACJI

Data zgłoszenia	Data wykonania	Opis naprawy	Podpis osoby zatwierdzającej naprawę

*wypełnia klient

Warunki i postępowanie gwarancyjne

mozano.pl/index.php/gwarancja

