

**MOZANO**  
home

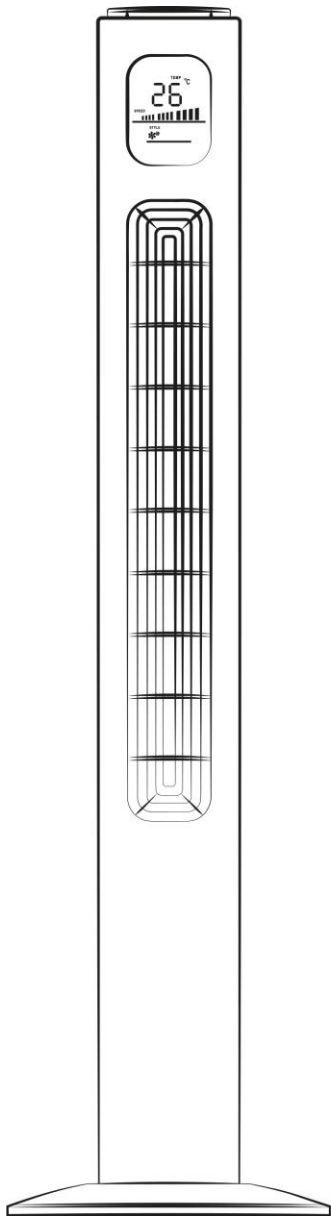

Wentylator Mozano  
**Smart Breeze**  
**Aroma**

INSTRUKCJA OBSŁUGI

AGD/WEN/03/W#SZA

**UWAGA** Należy uważnie przeczytać instrukcję przed przystąpieniem do montażu, instalacji, obsługi lub konserwacji opisanego produktu. Należy chronić siebie i innych poprzez przestrzeganie wszystkich wskazówek dotyczących bezpieczeństwa. Nieprzestrzeganie ich może spowodować obrażenia ciała i/lub zniszczenie mienia!

## **WAŻNE INFORMACJE DOTYCZĄCE BEZPIECZEŃSTWA**

1. Przed użyciem wentylatora należy dokładnie przeczytać wszystkie instrukcje.
2. Używaj tego wentylatora tylko w sposób opisany w niniejszej instrukcji. Każde inne użycie niezalecane przez producenta może spowodować pożar, porażenie prądem lub obrażenia osób.
3. Usuń opakowanie i upewnij się, że wentylator jest nieuszkodzony. W przypadku wątpliwości nie należy używać wentylatora i skontaktować się z dostawcą.
4. Nie należy pozwalać dzieciom bawić się częściami opakowania.
5. Przed użyciem wentylatora należy sprawdzić, czy napięcie podane na etykiecie znamionowej odpowiada napięciu w sieci elektrycznej w Państwa domu.
6. Należy zachować szczególną ostrożność, gdy wentylator jest używany przez dzieci lub osoby niepełnosprawne lub w ich pobliżu oraz gdy wentylator jest pozostawiony bez nadzoru.
7. Należy unikać stosowania przedłużacza, ponieważ przedłużacz może się przegrzać i spowodować pożar.
8. Nie należy ciągnąć za przewód zasilający, aby odłączyć go od źródła zasilania. Należy zawsze chwytać za wtyczkę, aby ją wyciągnąć.
9. Nie należy wkładać żadnych przedmiotów do wentylatora, ponieważ może to spowodować porażenie prądem elektrycznym, zranienie lub uszkodzenie wentylatora. Nie należy w żaden sposób blokować ani manipulować przy wentylatorze podczas jego pracy.
10. Nie należy pozostawiać wentylatora bez nadzoru. Zawsze odłączaj go od zasilania, gdy nie jest używany.
11. Ten wentylator nie jest przeznaczony do użytku w miejscach wilgotnych lub mokrych. Nigdy nie należy umieszczać wentylatora w miejscu, w którym może on wpaść do wanny lub innego zbiornika z wodą.
12. Nie należy używać wentylatora na zewnątrz.
13. Odłączaj wentylator od sieci elektrycznej, gdy nie jest używany oraz przed serwisowaniem lub wykonywaniem jakichkolwiek czynności konserwacyjnych.

**OSTRZEŻENIE: Główny wyłącznik zasilania oraz przełącznik On/Off nie powinny być używane jako jedyne sposoby odłączania zasilania. Przed przystąpieniem do serwisowania lub przenoszenia urządzenia należy zawsze odłączyć przewód zasilający.**

14. Utrzymuj wentylator w czystości i dobrym stanie.
15. Używaj tylko zalecanych części (części nieoryginalne mogą być niebezpieczne i spowodują utratę gwarancji).
16. Gdy urządzenie nie jest używane przechowuj je w bezpiecznym, suchym, zabezpieczonym przed dziećmi miejscu.
17. Urządzenie może być używane przez dzieci w wieku od 8 lat wzwyż oraz osoby o ograniczonych możliwościach fizycznych, sensorycznych lub umysłowych lub nieposiadające doświadczenia i wiedzy, jeśli otrzymały nadzór lub instrukcję dotyczącą korzystania z urządzenia w bezpieczny sposób i rozumieją związane z tym zagrożenia. Dzieci nie mogą bawić się urządzeniem. Dzieci nie mogą bez nadzoru wykonywać czyszczenia i konserwacji urządzenia.
18. Obudowa tylna nie może być zdemontowana, usunięcie będzie niebezpieczne.
19. Dzieci powinny być nadzorowane, aby nie bawiły się urządzeniem.

**OSTRZEŻENIE: Aby uniknąć niebezpieczeństwa porażenia prądem, należy wyjąć wtyczkę z gniazdka, gdy urządzenie nie jest używane i przed czyszczeniem. Jeśli przewód zasilający jest uszkodzony, musi zostać wymieniony przez producenta, jego przedstawiciela serwisowego lub osobę o podobnych kwalifikacjach, aby uniknąć zagrożenia.**

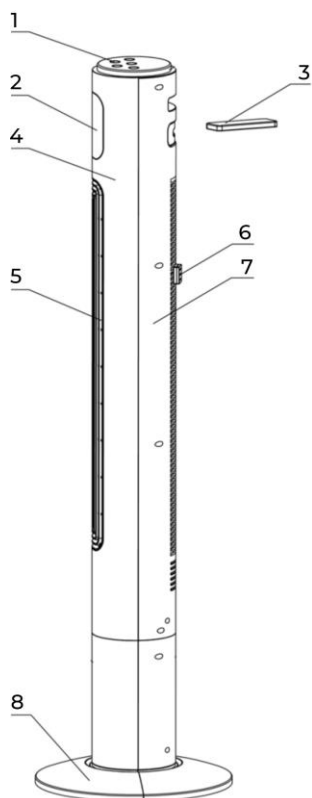

- 1. Panel sterowania**
- 2. Wyświetlacz LED**
- 3. Uchwyt oraz pilot zdalnego sterowania i schowek na pilota**
- 4. Obudowa przednia**
- 5. Wylot powietrza**
- 6. Pojemnik na aromat**
- 7. Tylna obudowa**
- 8. Podstawa**

## MONTAŻ WENTYLATORA

Podstawa wentylatora składa się z dwóch części, które pasują do podstawy oscylacyjnej. Obie części są dopasowane do siebie. Tylna połowa to ta z wycięciami na przewód zasilający.

1. Najpierw przymocuj przednią połowę podstawy, wyrównując otwory w podstawie z otworami na śruby w części oscylacyjnej, przeprowadzając przewód zasilający przez środkowy otwór.

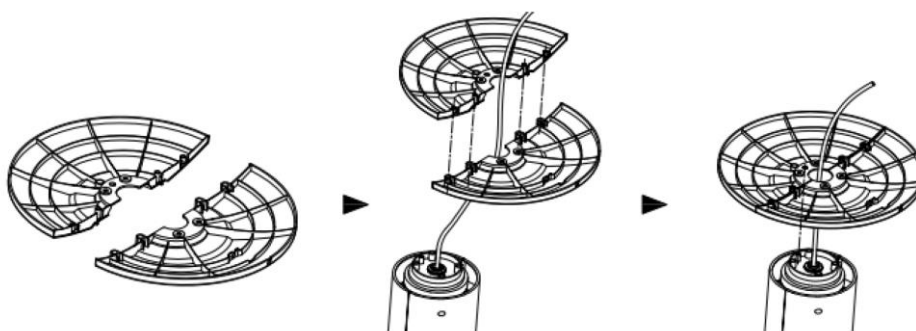

Rys. 1

2. Następnie zatrzaśnij tylną połowę podstawy na przedniej połowie i zabezpiecz ją za pomocą czterech śrub (w zestawie). (Rys. 2)

3. Przewlecż przewód zasilający przez dwa wycięcia w dolnej części podstawy.

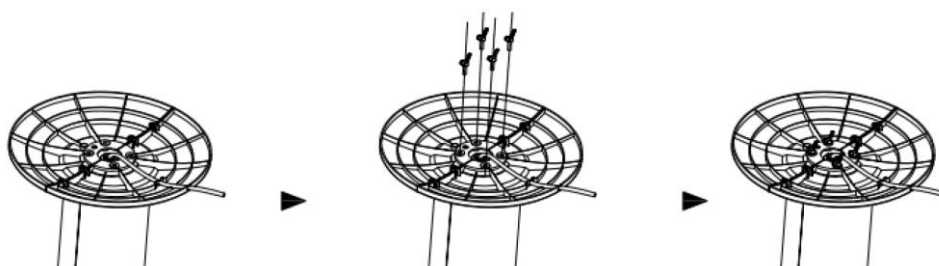

Rys. 2

## ZDALNE STEROWANIE - PILOT

1. W zestawie znajduje się bateria (typ baterii CR2025). Pilot należy przechowywać z tyłu wentylatora.

2. Funkcje pilota zdalnego sterowania są oznaczone na rysunku 3. Wszystkie funkcje wykonywane za pomocą pilota działają identycznie jak w przypadku sterowania ręcznego.

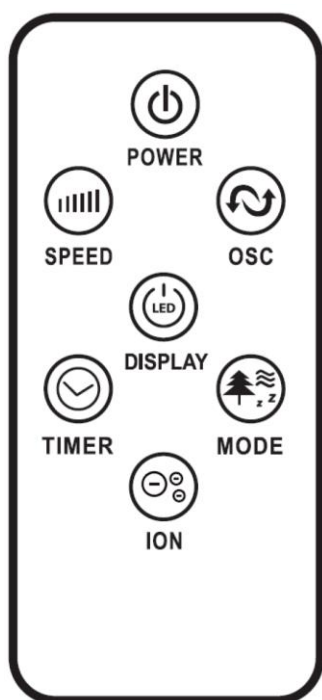

Rys. 3

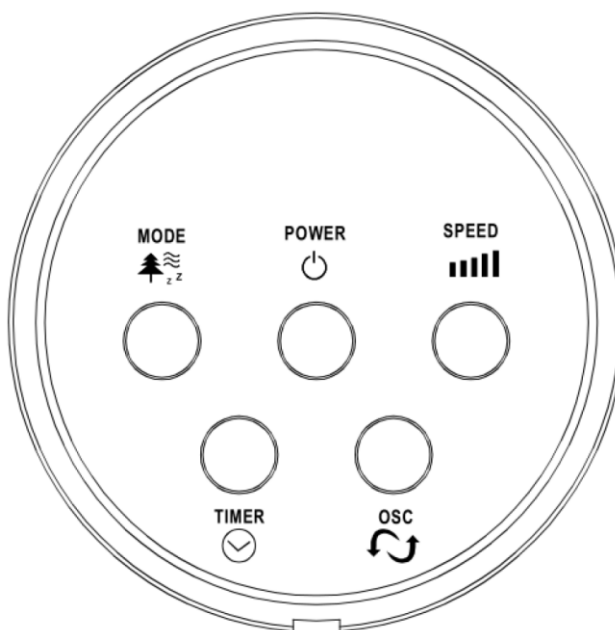



Rys. 4

## OBSŁUGA URZĄDZENIA

Wentylator może być obsługiwany manualnie lub za pomocą pilota zdalnego sterowania. (Rys. 3)

**1.** Umieść wentylator na stabilnej płaskiej powierzchni. Podłącz kabel zasilający do gniazdka elektrycznego 220-240V~. Włącz wentylator a temperatura w pomieszczeniu zostanie wyświetlona na wyświetlaczu LED.

**2. WŁĄCZANIE** <sup>POWER</sup>  Włącz wentylator naciskając przycisk "POWER"; wyłącz wentylator naciskając ponownie przycisk "POWER".

**3. PRĘDKOŚĆ** <sup>SPEED</sup>  Prędkość wentylatora można ustawić na poziomie: niskim średnim lub wysokim, naciskając przycisk "SPEED". Ustawienie prędkości jest wyświetlane na wyświetlaczu LED. (Rys. 5)

**4. TRYB PRACY** <sup>MODE</sup>  Naciśnięcie przycisku 'MODE' ustawi wentylator w tryb NORMALNY, NATURALNY lub NOCNY.

- Tryb NORMALNY  Wentylator rozpocznie pracę z dowolnie ustawioną prędkością.

- Tryb **NATURALNY**  Wentylator rozpocznie pracę z niską prędkością (5s) → średnią prędkością (5s) → wysoką prędkością (5s) → średnią prędkością (5s), działa zgodnie z tym cyklem.

- Tryb **NOCNY** 

A) Jeśli ustawisz wentylator na wysokie obroty, będzie on pracował na wysokich obrotach przez 30 minut, następnie wentylator przejdzie na średnie obroty i będzie pracował przez 30 minut, później przejdzie na niskie obroty i będzie pracował aż do zatrzymania pracy.

B) Jeśli ustawisz tryb na średnie obroty, wentylator będzie pracował na średnich obrotach przez 30 minut, następnie przejdzie na niskie obroty i będzie pracował aż do zatrzymania.

C) Jeśli ustawisz tryb na niską prędkość, wentylator będzie pracował z niską prędkością do momentu, aż przestanie działać. Wyświetlacz LED wyłączy się, jeśli nie będziesz kontrolować wentylatora w ciągu 30 sekund, dotknij dowolnego przycisku, aby włączyć wyświetlacz.

**5. TIMER**  TIMER Wentylator wyposażony jest w timer, który umożliwia ustawienie długości jego pracy od 1 godziny do 12 godzin. Wyświetlacz LED wyłączy się, jeśli nie będziesz sterował wentylatorem w ciągu 30 sekund, dotknij dowolnego przycisku, aby włączyć wyświetlacz.

**6. OSCYLACJA**  OSC Naciśnięcie przycisku 'OSC' powoduje uruchomienie i zatrzymanie funkcji oscylacji. Symbol jest wyświetlany na wyświetlaczu LED. (Rys. 5)

**7. WYŚWIETLACZ**  LED DISPLAY Może być wyłączony tymczasowo poprzez naciśnięcie przycisku LED na pilocie lub poprzez naciśnięcie i przytrzymanie przycisku SPEED na panelu sterowania przez ponad 3 sekundy, wyświetlacz zaświeci się ponownie po uruchomieniu dowolnego przycisku sterującego.

**8. JONIZATOR**  ION Naciśnięcie przycisku 'ION' na pilocie lub przytrzymanie i naciśnięcie przycisku 'MODE' na panelu sterowania przez ponad 3 sekundy spowoduje uruchomienie i zatrzymanie funkcji jonizatora. Na wyświetlaczu LED pojawi się symbol 'ION'.

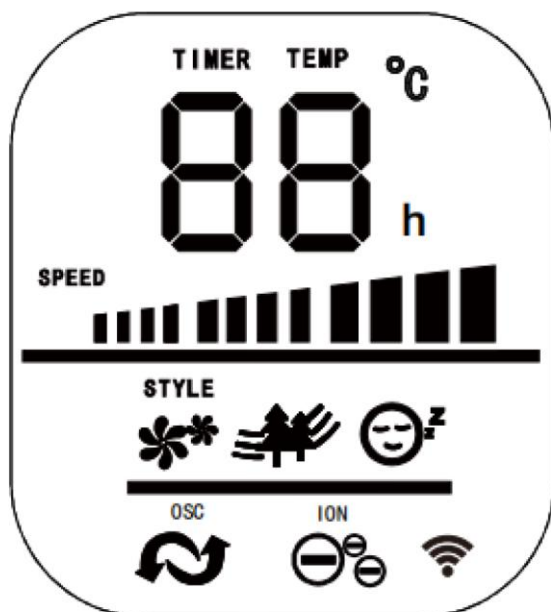

Rys. 5

## FUNKCJA AROMATERAPII (Aroma Box)

Dzięki wkładce z dyfuzorem zapachowym uzyskasz zdrowsze i/lub pachnące powietrze.

1. Aby rozpylać zapach olejku eterycznego podczas używania wentylatora, umieść kilka kropli na waciku.
2. Zawieś pojemniczek na wlocie powietrza, aby umożliwić dyfuzję zapachu olejku eterycznego. (Rys. 6)

**Po kilkukrotnym użyciu bawełniane płatki można zastąpić standardowymi płatkami, które są powszechnie dostępne w sklepach.**

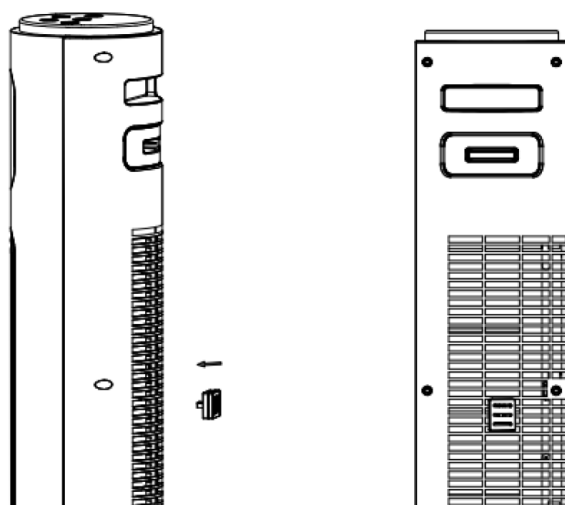

Rys. 6

## KONSERWACJA

1. Konserwacja może być wykonana tylko przez autoryzowanego agenta serwisowego, takiego jak lokalny dostawca lub dowolnego agenta wykwalifikowanego do podejmowania napraw elektrycznych.
2. Jeśli urządzenie wymaga zewnętrznego czyszczenia upewnij się, że jest wyłączone i odłączone od zasilania. Do ogólnego czyszczenia należy użyć miękkiej chusteczki lub szmatki. Aby usunąć bardziej uporczywe zabrudzenia, należy przetrzeć urządzenie ściereczką zwilżoną ciepłą wodą z mydłem. Nie należy używać żadnych rozpuszczalników, ponieważ mogą one uszkodzić plastikową obudowę.

## KONFIGURACJA WIFI

### Jak podłączyć WIFI?

1. Pobierz "**TuyaSmart**" APP z APP Store lub zeskanuj odpowiedni kod QR, aby pobrać.
2. Po instalacji, kliknij "**Sign Up**" i wyraż zgodę na politykę prywatności i umowę użytkownika.

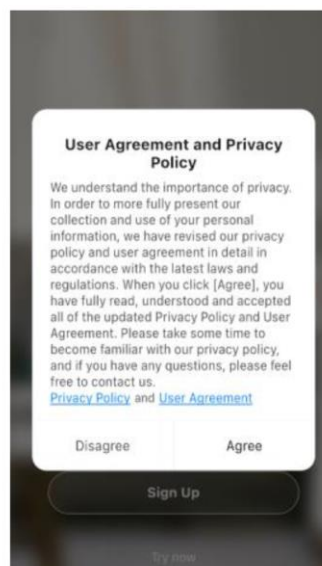
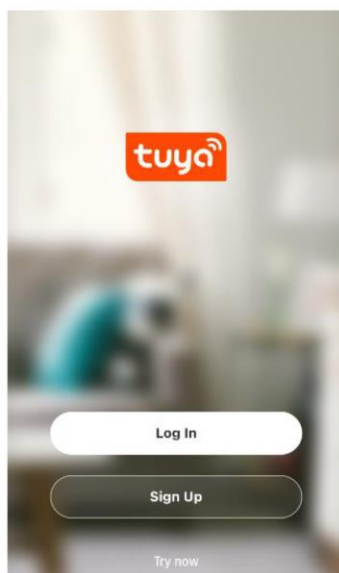

3. Zarejestruj się wpisując numer telefonu komórkowego lub e-mail, a następnie naciśnij "**get verification code**". Wprowadź otrzymany kod weryfikacyjny, następnie musisz ustawić hasło.



Kliknij **"Done"**, aby zakończyć.

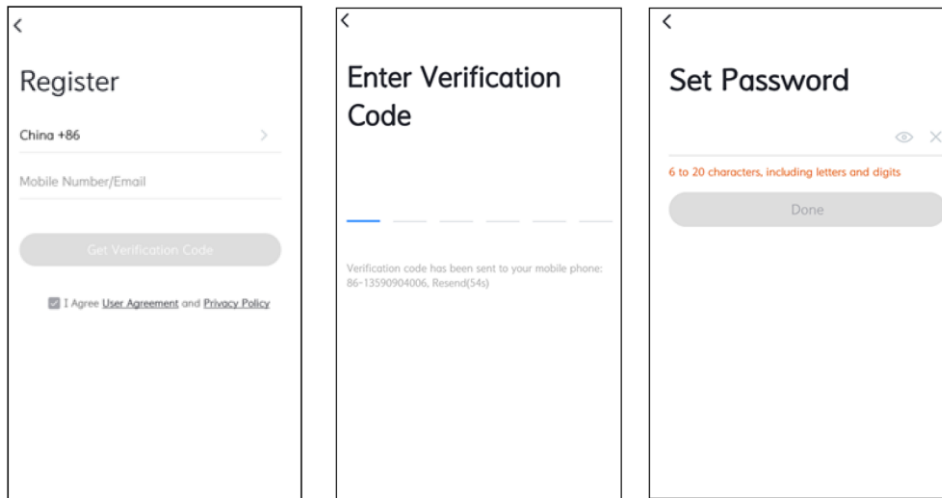

4. Po zalogowaniu, aplikacja może przypomnieć o dodaniu wentylatora, kliknij **"Go to add"** i dodaj urządzenie automatycznie, jak na poniższym zdjęciu po lewej stronie. (Jeśli aplikacja nie przypomina o dodaniu wentylatora, można go dodać ręcznie, klikając ikonę **"Add Device"** lub klikając ikonę **+** w prawym górnym rogu. Przejdź do **"Small Home Appliances"** i wybierz **"Fan"**).

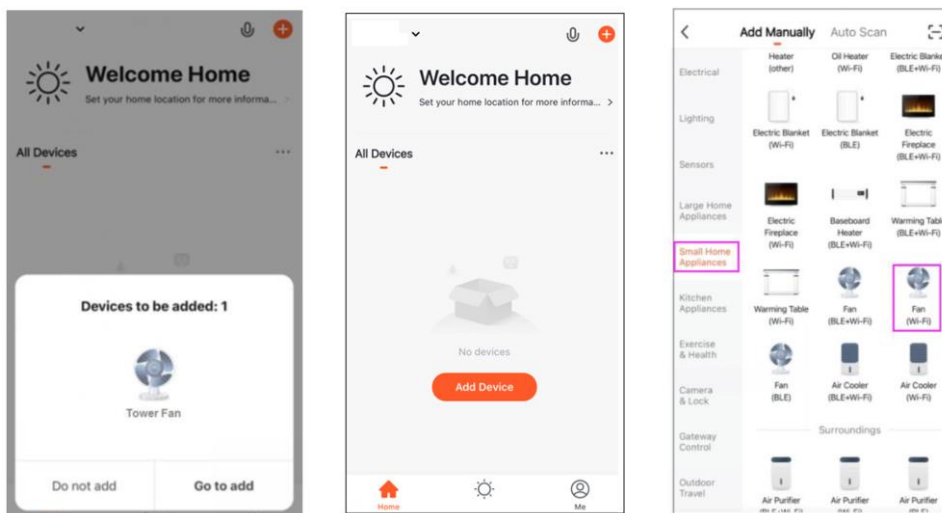



**UWAGA:** Gdy na wyświetlaczu LED miga symbol  WiFi. Wentylator będzie gotowy do połączenia. Jeśli nie pojawi się ikona WiFi, przytrzymaj i długo naciśnij przycisk oscylacji na panelu sterowania przez 5 sekund.

5. Ta aplikacja jest obsługiwana tylko w sieci **Wi-Fi 2.4GHz**. Upewnij się, że Twój telefon obsługuje częstotliwość 2.4GHz. (Uwaga: to urządzenie będzie działać tylko w ramach domowego systemu WiFi. Nie działa w sieci 3G, 4G lub 5G).

6. Wybierz odpowiednią opcję w prawym górnym rogu. Symbol WiFi można zmienić na migający szybko lub wolno poprzez przytrzymanie i długie naciśnięcie przycisku **OSCILLATION** na panelu sterowania wentylatora.

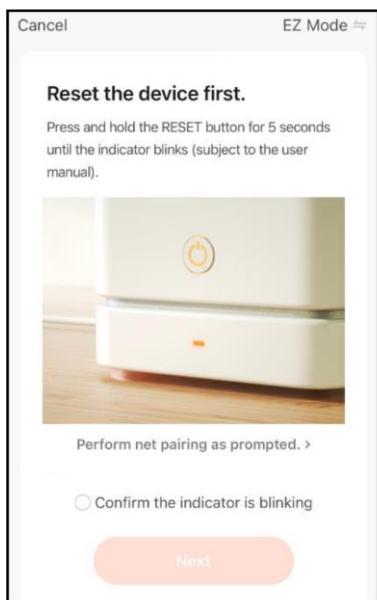
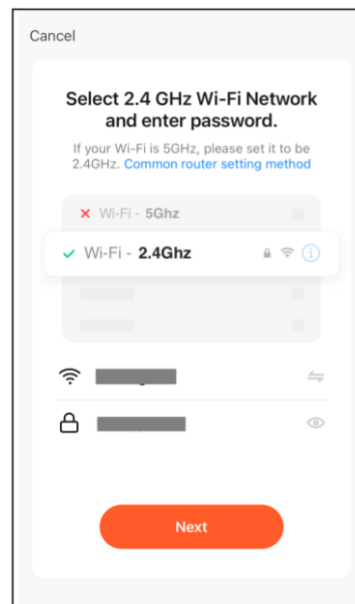

Symbol WiFi miga szybko

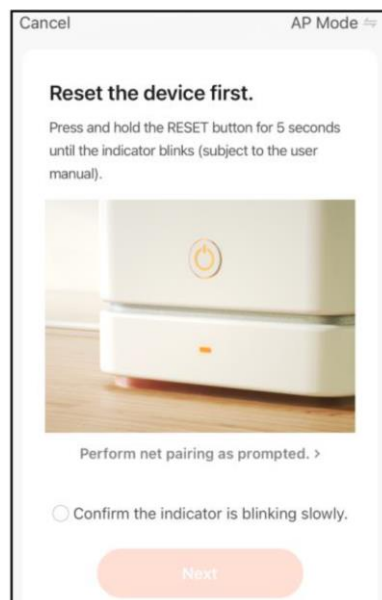

Symbol WiFi miga wolno

7. Po pomyślnym dodaniu urządzenia przejdź dalej "**Next**".

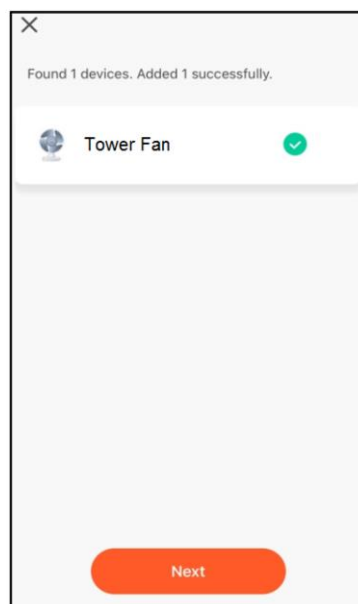

8. Po udanym połączeniu symbol WiFi na wyświetlaczu LED przestanie migać. Może zniknąć na sekundę, a następnie będzie zawsze włączony.

9. Dotknij "**Switch**" (od lewej) (Rys. 1), wentylator zostanie włączony (Rys. 2). Prędkość wentylatora można ustawić na niską (Speed 1), średnią (Speed 2) i wysoką (Speed 3) dotykając paska. Funkcja oscylacji zostanie uruchomiona lub zatrzymana poprzez naciśnięcie ikony oscylacji (Rys. 3).

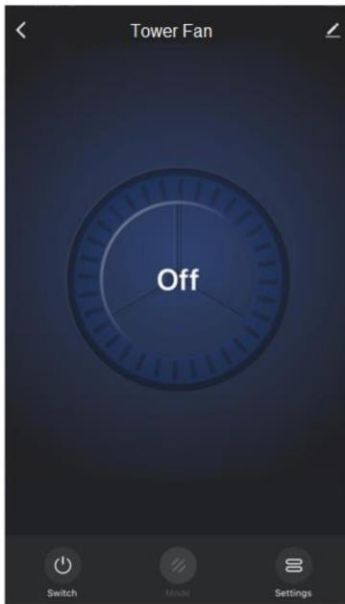

Rys. 1

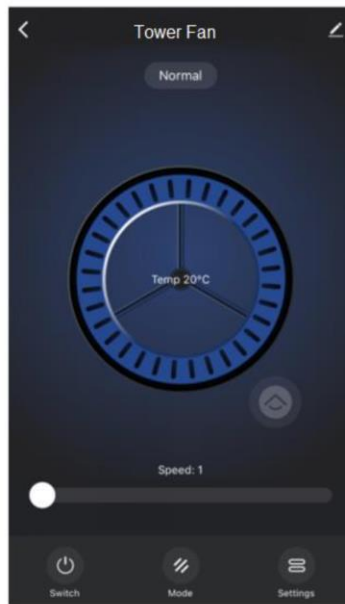

Rys. 2



Rys. 3

10. Naciśnij "**Mode**", będziesz mógł wybrać tryb normalny, naturalny lub nocny, zostanie to odpowiednio pokazane na górze. Dotknij "**Setting**" w prawym dolnym rogu, funkcje Timer, ION i funkcje wyświetlacza mogą być obsługiwane.

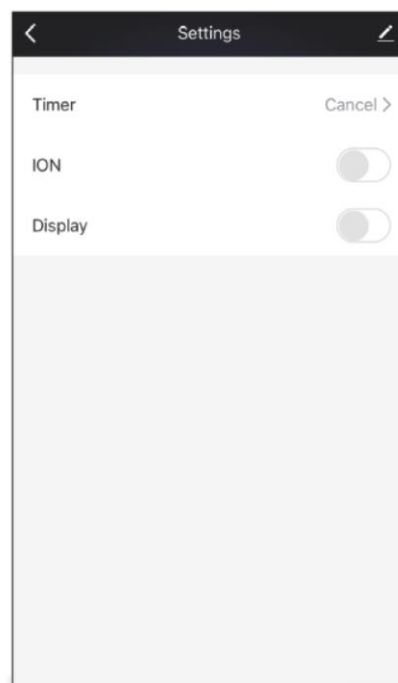
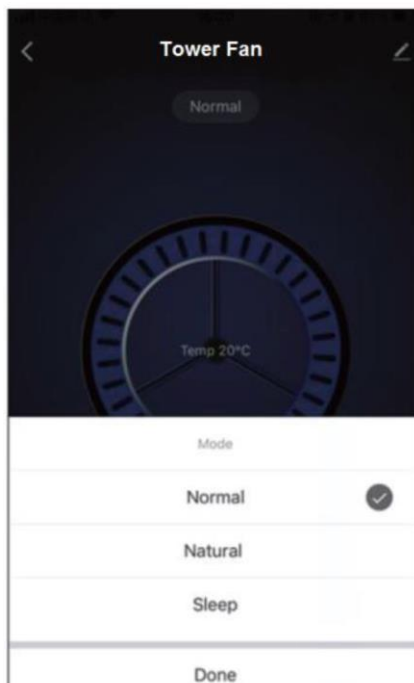



Niniejszym Mozano Ściślewscy Spółka Jawna oświadcza, że ten produkt jest zgodny z podstawowymi wymaganiami i pozostałymi postanowieniami Dyrektyw tzw. „Nowego podejścia” Unii Europejskiej.

### **Utylizacja urządzeń elektrycznych i elektronicznych (dotyczy gospodarstw domowych)**



Przedstawiony symbol umieszczony na produktach lub dołączonej do nich dokumentacji informuje, że niesprawnych urządzeń elektrycznych lub elektronicznych, nie można wyrzucać razem z odpadami gospodarczymi. Prawidłowe postępowanie w razie konieczności utylizacji, powtórnego użycia lub odzysku podzespołów polega na przekazaniu urządzenia do wyspecjalizowanego punktu zbiórki, gdzie będzie przyjęte bezpłatnie. W niektórych krajach produkt można oddać lokalnemu dystrybutorowi podczas zakupu innego urządzenia.

Prawidłowa utylizacja urządzenia umożliwi zachowanie cennych zasobów i uniknięcie negatywnego wpływu na zdrowie i środowisko, które może być zagrożone przez nieodpowiednie postępowanie z odpadami. Szczegółowe informacje o najbliższym punkcie zbiórki można uzyskać u władz lokalnych. Nieprawidłowa utylizacja odpadów zagrożona jest karami przewidzianymi w odpowiednich przepisach lokalnych. W razie konieczności pozbycia się urządzeń elektrycznych lub elektronicznych, prosimy skontaktować się z najbliższym punktem sprzedaży lub dostawcą, którzy udzielą dodatkowych informacji.

**www.mozano.pl**

**www.molde.pl**



OBSERWUJ NASZE  
MEDIA SPOŁECZNOŚCIOWE  
**FB MozanoPL IG @mozano.pl**



Mozano Ściślewscy Spółka Jawna

Tel.: 792 638 888

E-mail: [formularz@mozano.pl](mailto:formularz@mozano.pl)

**MOZANO**  
home

## KARTA GWARANCYJNA

ważna tylko z dowodem zakupu

Nazwa sprzętu: **Wentylator Mozano Smart Breeze Aroma**

Model: **AGD/WEN/03/W#SZA**

Data zakupu\*.....

Nr faktury sprzedaży\*.....

NALEŻY ZACHOWAĆ OPAKOWANIE DO EWENTUALNEJ REKLAMACJI

Data zgłoszenia	Data wykonania	Opis naprawy	Podpis osoby zatwierdzającej naprawę

\*wypełnia klient

Warunki i postępowanie gwarancyjne

[mozano.pl/index.php/gwarancja](http://mozano.pl/index.php/gwarancja)

