

MOZANO
home

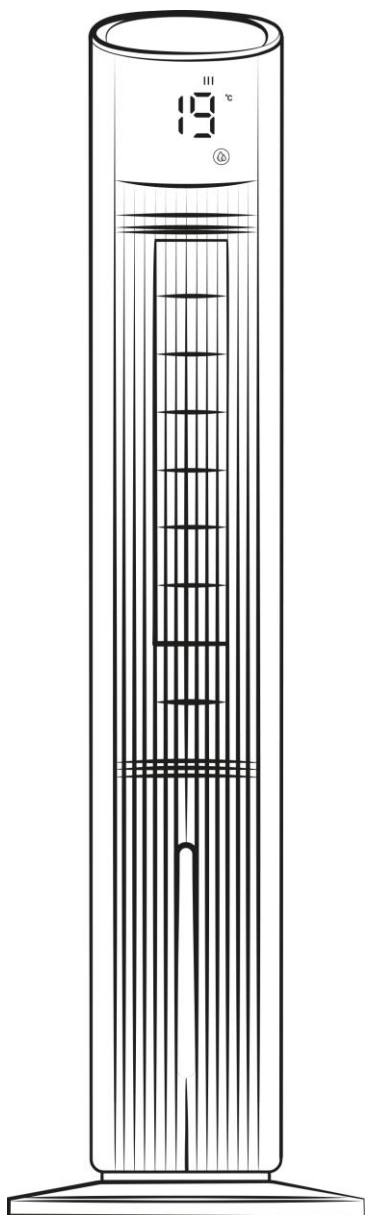

Wentylator Mozano
Icy Touch PRO

INSTRUKCJA OBSŁUGI

AGD/WEN/02#SZA

UWAGA Należy uważnie przeczytać instrukcję przed przystąpieniem do montażu, instalacji, obsługi lub konserwacji opisanego produktu. Należy chronić siebie i innych poprzez przestrzeganie wszystkich wskazówek dotyczących bezpieczeństwa. Nieprzestrzeganie ich może spowodować obrażenia ciała i/lub zniszczenie mienia!

WAŻNE INFORMACJE DOTYCZĄCE BEZPIECZEŃSTWA

1. Przed użyciem wentylatora należy dokładnie przeczytać wszystkie instrukcje.
2. Używaj tego wentylatora tylko w sposób opisany w niniejszej instrukcji. Każde inne użycie niezalecane przez producenta może spowodować pożar, porażenie prądem lub obrażenia osób.
3. Usuń opakowanie i upewnij się, że wentylator jest nieuszkodzony. W przypadku wątpliwości nie należy używać wentylatora i skontaktować się z dostawcą.
4. Nie należy pozwalać dzieciom bawić się częściami opakowania.
5. Przed użyciem wentylatora należy sprawdzić, czy napięcie podane na etykiecie znamionowej odpowiada napięciu w sieci elektrycznej w Państwa domu.
6. Należy zachować szczególną ostrożność, gdy wentylator jest używany przez dzieci lub osoby niepełnosprawne lub w ich pobliżu oraz gdy wentylator jest pozostawiony bez nadzoru.
7. Należy unikać stosowania przedłużacza, ponieważ przedłużacz może się przegrzać i spowodować pożar.
8. Nie należy ciągnąć za przewód zasilający, aby odłączyć go od źródła zasilania. Należy zawsze chwytać za wtyczkę, aby ją wyciągnąć.
9. Nie należy wkładać żadnych przedmiotów do wentylatora, ponieważ może to spowodować porażenie prądem elektrycznym, zranienie lub uszkodzenie wentylatora. Nie należy w żaden sposób blokować ani manipulować przy wentylatorze podczas jego pracy.
10. Nie należy pozostawiać wentylatora bez nadzoru. Zawsze odłączaj go od zasilania, gdy nie jest używany.
11. Ten wentylator nie jest przeznaczony do użytku w miejscach wilgotnych lub mokrych. Nigdy nie należy umieszczać wentylatora w miejscu, w którym może on wpaść do wanny lub innego zbiornika z wodą.
12. Nie należy używać wentylatora na zewnątrz.
13. Odłączaj wentylator od sieci elektrycznej, gdy nie jest używany oraz przed serwisowaniem lub wykonywaniem jakichkolwiek czynności konserwacyjnych.

OSTRZEŻENIE: Główny wyłącznik zasilania oraz przełącznik On/Off nie powinny być używane jako jedyne sposoby odłączania zasilania. Przed przystąpieniem do serwisowania lub przenoszenia urządzenia należy zawsze odłączyć przewód zasilający.

14. Utrzymuj wentylator w czystości i dobrym stanie. Odłącz urządzenie od prądu podczas napełniania i czyszczenia.

15. Używaj tylko zalecanych części (części nieoryginalne mogą być niebezpieczne i spowodują utratę gwarancji).

16. Gdy urządzenie nie jest używane przechowuj je w bezpiecznym, suchym, zabezpieczonym przed dziećmi miejscu.

17. Urządzenie może być używane przez dzieci w wieku od 8 lat wzwyż oraz osoby o ograniczonych możliwościach fizycznych, sensorycznych lub umysłowych lub nieposiadające doświadczenia i wiedzy, jeśli otrzymały nadzór lub instrukcję dotyczącą korzystania z urządzenia w bezpieczny sposób i rozumieją związane z tym zagrożenia. Dzieci nie mogą bawić się urządzeniem. Dzieci nie mogą bez nadzoru wykonywać czyszczenia i konserwacji urządzenia.

18. Należy mieć świadomość, że wysoki poziom wilgotności może sprzyjać rozwojowi organizmów biologicznych w środowisku.

19. Nie wolno dopuścić, aby obszar wokół urządzenia stał się wilgotny lub mokry. W przypadku wystąpienia wilgoci należy zmniejszyć moc wyjściową urządzenia. Jeśli nie można zmniejszyć mocy wyjściowej urządzenia, należy używać urządzenia z przerwami. Nie dopuszczaj do zawilgocenia materiałów chłonnych, takich jak dywany, zasłony, firanki czy obrusy.

20. Opróżnij i wyczyść urządzenie przed przechowywaniem. Wyczyść urządzenie przed następnym użyciem.

21. Tylna obudowa nie może być zdemontowana, usunięcie jej stanowi niebezpieczeństwo.

22. Niniejsze urządzenie nie jest przeznaczone do użytku przez osoby (w tym dzieci) o ograniczonych możliwościach fizycznych, sensorycznych lub umysłowych, lub braku doświadczenia i wiedzy, chyba że otrzymały one nadzór lub instrukcje dotyczące użytkowania urządzenia od osoby odpowiedzialnej za ich bezpieczeństwo.

23. Dzieci powinny być nadzorowane, aby nie bawiły się urządzeniem.

OSTRZEŻENIE: Aby uniknąć niebezpieczeństwa porażenia prądem, należy wyjąć wtyczkę z gniazdka, gdy urządzenie nie jest używane i przed czyszczeniem. Jeśli przewód zasilający jest uszkodzony, musi zostać wymieniony przez producenta, jego przedstawiciela serwisowego lub osobę o podobnych kwalifikacjach, aby uniknąć zagrożenia.

OBSŁUGA PANELU STERUJĄCEGO

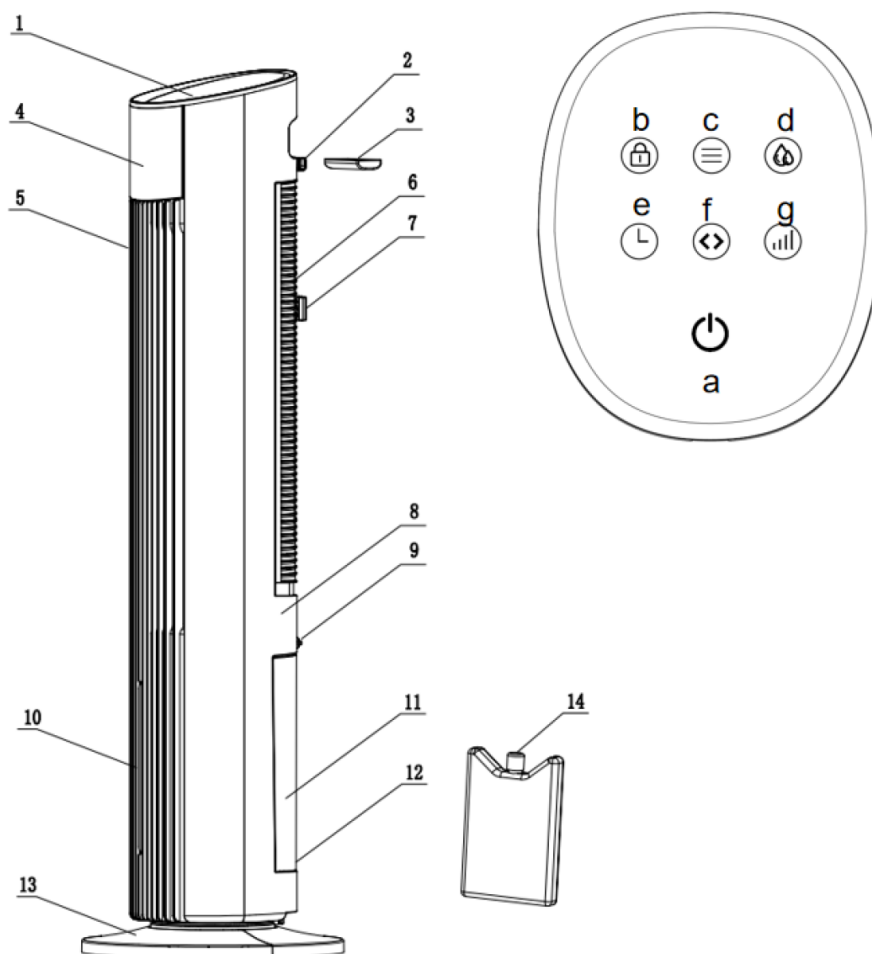

1. Panel sterowania

- a: Włączanie/wyłączanie zasilania
- b: Blokada przed dziećmi
- c: Zmiana trybu pracy urządzenia
- d: Chłodzenie
- e: Timer
- f: Oscylacja
- g: Ustawienie prędkości

2. Haczyk na kabel

3. Uchwyt i schowek na pilota

4. Wyświetlacz LED

5. Wylot powietrza

6. Wlot powietrza

7. Aroma box (funkcja aromaterapii)

8. Obudowa tylna

9. Klamra zbiornika na wodę

10. Skala wody

11. Zbiornik wody

12. Uchwyt zbiornika wody

13. Podstawa

14. Pojemnik na lód

MONTAŻ WENTYLATORA

1. Wyjmij dwie części podstawy z opakowania. Następnie wyrównaj środek obu części podstawy i ułóż je w formie skrzyżowanej. Obróć jedną z dwóch podstaw, aby wyrównać miejsce otworu i prawidłowo ją połączyć. (Rys. 1)

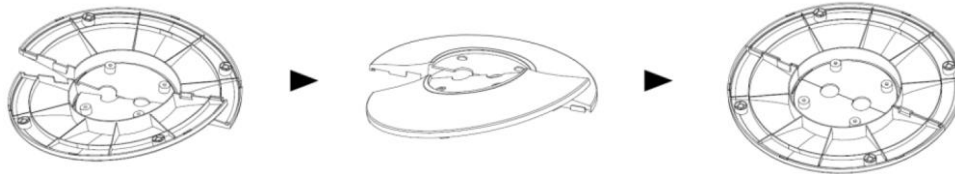

Rys. 1

2. Zamocuj podstawę na korpusie wentylatora za pomocą czterech śrub (w zestawie), przy pomocy śrubokręta, zgodnie z ruchem wskazówek zegara. (Rys. 2)

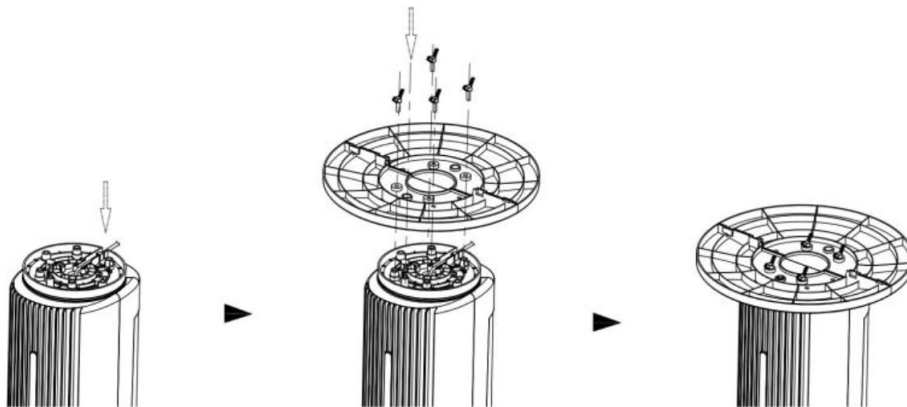

Rys. 2

Hak na kabel: Zawieś kabel zasilający na haku, gdy wentylator nie jest używany. (Rys. 3)

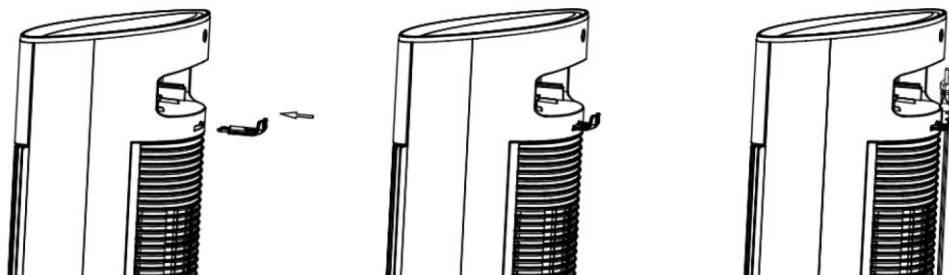

Rys. 3

NAPEŁNIANIE WODĄ I KONTROLA POZIOMU ZBIORNIKA

UWAGA

1. Proszę upewnić się, że wtyczka jest niepodłączona podczas napełniania wodą lub czyszczenia.
2. Należy wylać wodę, która znajduje się w zbiorniku wody, gdy nie używasz produktu.
3. Przekręć zatrzask zbiornika wody w prawo lub w lewo pod kątem 90 stopni, aby otworzyć zbiornik wody. Następnie wlej wodę do zbiornika na wodę. (Rys. 4)
4. Podczas napełniania wody nie przekraczaj poziomu 'MAX' na skali wody. W trybie chłodzenia utrzymuj wodę przynajmniej na poziomie 'MIN'. (Rys. 5)
5. Czyszczenie zbiornika wody:
Wyciągnij zbiornik wody, aby znaleźć pompę wody, następnie delikatnie ściśnij płytę ciśnieniową pompy wody, wyjmij pompę wody i wyczyść bezpośrednio zbiornik wody. (Rys. 6)
6. Użyj szczotki lub narzędzia do czyszczenia zbiornika wody.
7. Nie czyść pojemnika na wodę żadnym sztywnym, szorstkim materiałem, nie skrob go, aby uniknąć uszkodzenia.
8. Nie wlewaj do zbiornika kwasu, alkoholu lub innych substancji drażniących, aby uniknąć uszkodzeń.
9. Nie rozpylaj wody na panel sterowania i jego otoczenie, aby uniknąć wypadków związanych z porażeniem prądem.
10. Nie otwieraj pokrywy wkładu chłodzącego, aby uniknąć wycieku. Wkład chłodzący jest wielokrotnego użytku, powinien być przechowywany w lodówce i może być używany wielokrotnie.

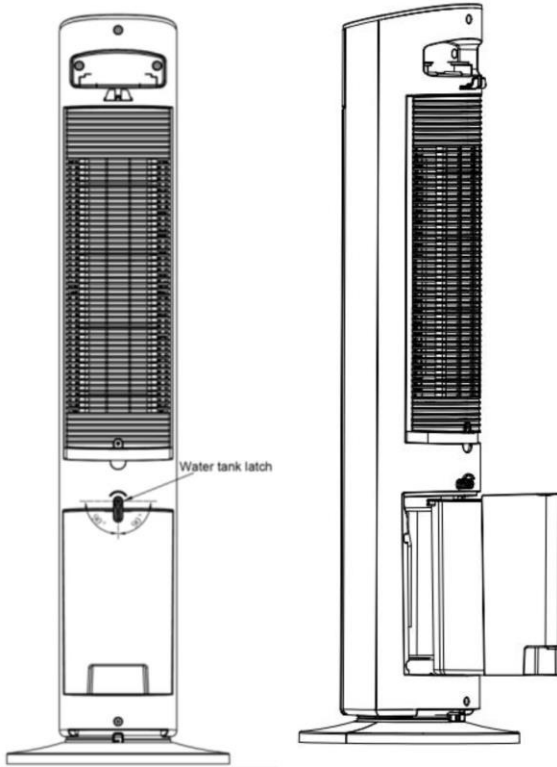

Rys. 4

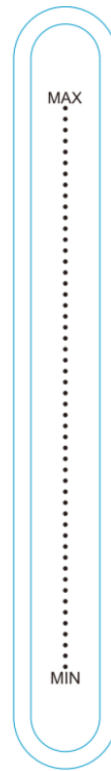

Rys. 5

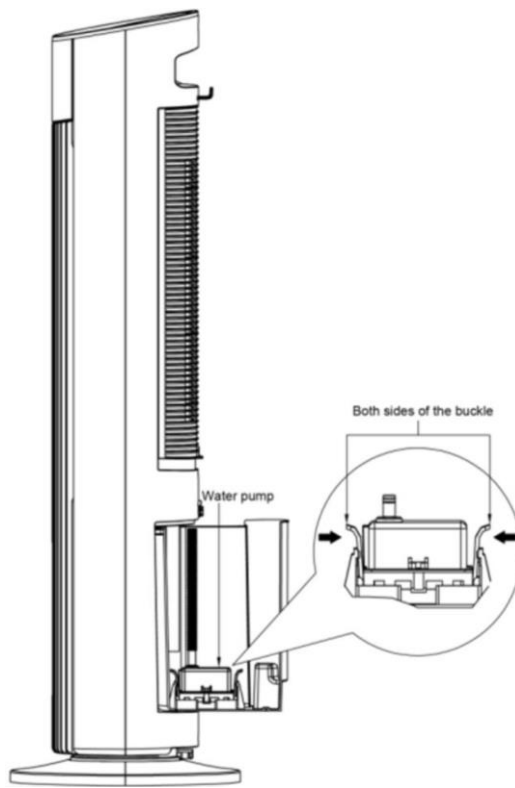

Rys. 6

ZDALNE STEROWANIE – PILOT

1. Pilot - typ baterii CR2025.

Uwaga: Przy pierwszym użyciu zdejmij folię izolacyjną spod baterii. (Rys.7)

Wszystkie funkcje pilota działają identycznie jak w przypadku sterowania ręcznego.

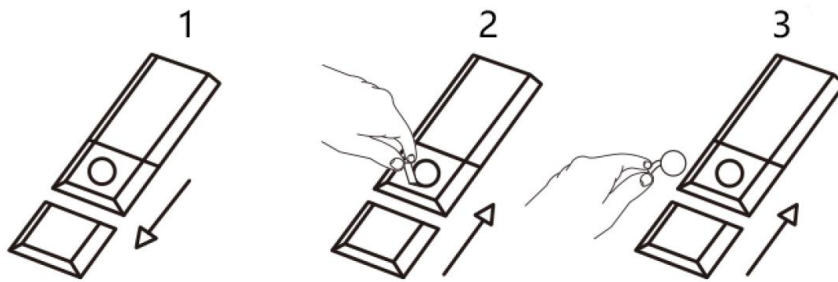

Rys. 7

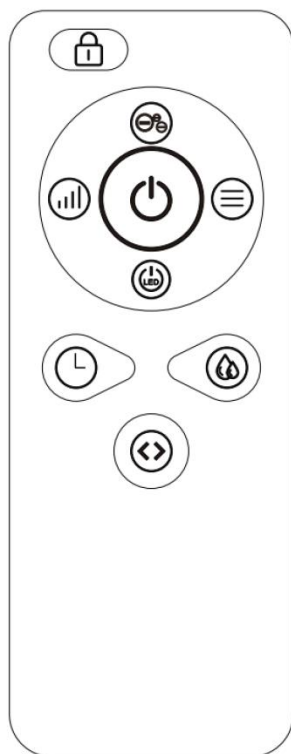

Rys. 8



Rys. 9

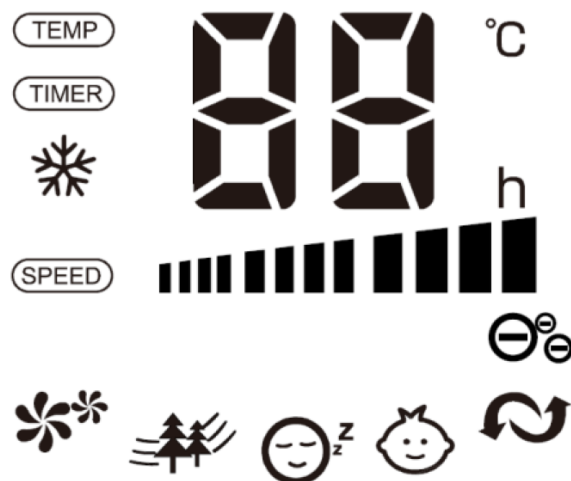



Rys. 10

OBSŁUGA URZĄDZENIA

Wentylator może być obsługiwany manualnie lub za pomocą pilota zdalnego sterowania. (Rys. 8 i 9)

1. Należy umieścić wentylator na stabilnej, płaskiej powierzchni. Następnie podłączyć przewód do gniazdka elektrycznego 220-240V~. Po włączeniu wentylatora na wyświetlaczu LED pojawi się aktualna temperatura pomieszczenia.

2. WŁĄCZANIE  Włącz wentylator naciskając przycisk "POWER"; wyłącz wentylator naciskając ponownie przycisk "POWER".

3. PRĘDKOŚĆ  Prędkość wentylatora można ustawić na żądanym poziomie: niska, średnia lub wysoka, naciskając przycisk  Ustawienie prędkości jest wyświetlane na wyświetlaczu LED. (Rys. 10)

4. TRYB PRACY  Naciśnięcie przycisku  spowoduje ustawienie wentylatora w trybie NORMALNY, NATURALNY, NOCNY i DZIECKO.

- Tryb NORMALNY Wentylator rozpocznie pracę z dowolnie ustawioną prędkością.

- Tryb NATURALNY  Wentylator rozpocznie pracę na niskich obrotach (5s) → średnich obrotach (5s) → wysokich obrotach (5s) → niskich obrotach (5s), działa zgodnie z tym cyklem.

- Tryb NOCNY 

A) Jeśli ustawisz wentylator na wysokie obroty, będzie on pracował na wysokich obrotach przez 30 minut, następnie przejdzie na średnie obroty i będzie pracował



przez 30 minut, później przejdzie na niskie obroty i będzie pracował aż do zatrzymania pracy.



B) Jeśli ustawisz tryb na średnie obroty, wentylator będzie pracował na średnich obrotach przez 30 minut, następnie przejdzie na niskie obroty i będzie pracował aż do zatrzymania.

C) Jeśli ustawisz tryb na niską prędkość, wentylator będzie pracował na niskich obrotach aż do zatrzymania pracy. Wyświetlacz LED wyłączy się, jeśli nie będziesz sterował wentylatorem w ciągu 30 sekund, dotknij dowolnego przycisku, aby włączyć wyświetlacz.

- **Tryb DZIECKO**  Wentylator będzie działał automatycznie. Ustaw timer na 3 godziny, a funkcja oscylacji rozpocznie się. Wentylator będzie pracował z dużą prędkością przez 15 minut, a następnie przeniesie się na średnią prędkość przez 15 minut, a następnie przeniesie się na niską prędkość aż do wyłączenia. Funkcję oscylacji można wyłączyć ręcznie. Wyświetlacz LED wyłączy się, jeśli nie będziesz kontrolować wentylatora w ciągu 30 sekund, dotknij dowolnego przycisku, aby włączyć wyświetlacz.

5. TIMER  Wentylator wyposażony jest w timer, który umożliwia ustawienie długości jego pracy od 1 godziny do 12 godzin. Wyświetlacz LED wyłączy się, jeśli nie będziesz sterował wentylatorem w ciągu 30 sekund, dotknij dowolnego przycisku, aby włączyć wyświetlacz.



6. OSCYLACJA  Naciśnięcie przycisku  spowoduje uruchomienie i zatrzymanie funkcji oscylacji. Na wyświetlaczu LED wyświetlany jest symbol.



7. CHŁODZENIE  Naciśnij przycisk , aby włączyć funkcję zimnego powietrza. Naciśnij przycisk ponownie, aby wyłączyć. Jeśli chcesz używać urządzenia z wodą dla lepszego chłodzenia, wyciągnij zbiornik wody i napełnij go maksymalnie do znaku MAX. Należy przy tym uważać, aby woda nie dostała się do urządzenia, np. przez wlot powietrza.



WKŁAD CHŁODZĄCY: Umieść wkład chłodzący w zbiorniku na wodę (pojemnik na lód musi być zamrożony przez ponad 3 godziny), a efekt chłodzenia jest lepszy.

(Uwaga: gdy w zbiorniku na wodę brakuje wody, zabronione jest używanie samego wkładu, proszę dodać wodę w międzyczasie).

Nie otwieraj pokrywy wkładu chłodzącego, aby uniknąć wycieku. Wkład chłodzący jest wielokrotnego użytku, będzie on przechowywany w lodówce i używany wielokrotnie.

8. WYŚWIETLACZ  Można go tymczasowo wyłączyć poprzez naciśnięcie przycisku LED na pilocie lub poprzez naciśnięcie i przytrzymanie przycisku SPEED  na panelu sterowania przez ponad 3 sekundy, wyświetlacz zaświeci się ponownie po uruchomieniu dowolnego przycisku sterującego.

9. BLOKADA DZIECKO  Naciśnij przycisk , aby włączyć funkcję blokady dziecięcej. Wszystkie elementy sterujące nie mogą być używane. Naciśnij i przytrzymaj przez 3 sekundy, aby anulować funkcję blokady dziecięcej i przywrócić normalne sterowanie.

10. JONIZACJA  Naciśnięcie przycisku 'ION' na pilocie lub naciśnięcie przycisku  na panelu sterowania przez ponad 3 sekundy powoduje uruchomienie i zatrzymanie funkcji jonizatora. Symbol 'ION' jest wyświetlany na wyświetlaczu LED. (RYS. 10)

OSTRZEŻENIE o niskim poziomie wody: po włączeniu wentylatora w stanie chłodzenia, gdy woda jest na niskim poziomie, alarm zabrzmie 3 razy, ikona chłodzenia będzie migać.

FUNKCJA AROMATERAPII (Aroma Box)

Dzięki wkładce z dyfuzorem zapachowym uzyskasz zdrowsze i/lub pachnące powietrze.

1. Aby rozpylać zapach olejku eterycznego podczas używania wentylatora, umieść kilka kropli na waciku.
2. Zawieś pojemniczek na wlocie powietrza, aby umożliwić dyfuzję zapachu olejku eterycznego. (Rys. 11)

Po kilkukrotnym użyciu bawełniane płatki można zastąpić standardowymi płatkami, które są powszechnie dostępne w sklepach.

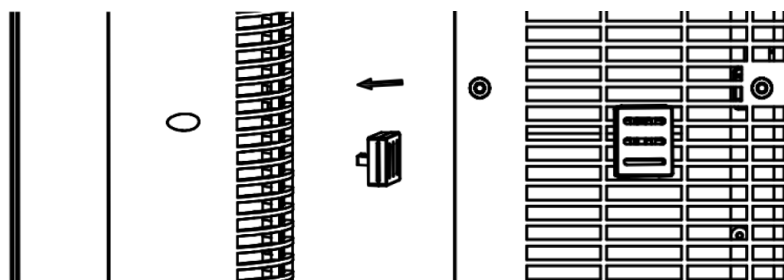

Rys. 11

KONSERWACJA

1. Konserwacja może być wykonana tylko przez autoryzowanego agenta serwisowego, takiego jak lokalny dostawca lub dowolnego agenta wykwalifikowanego do podejmowania napraw elektrycznych.
2. Jeśli urządzenie wymaga zewnętrznego czyszczenia upewnij się, że jest wyłączone i odłączone od zasilania. Do ogólnego czyszczenia należy użyć miękkiej chusteczki lub szmatki. Aby usunąć bardziej uporczywe zabrudzenia, należy przetrzeć urządzenie ściereczką zwilżoną ciepłą wodą z mydłem. Nie należy używać żadnych rozpuszczalników, ponieważ mogą one uszkodzić plastikową obudowę.



Niniejszym Mozano Ściślewsy Spółka Jawna oświadcza, że ten produkt jest zgodny z podstawowymi wymaganiami i pozostałymi postanowieniami Dyrektyw tzw. „Nowego podejścia” Unii Europejskiej.

Utylizacja urządzeń elektrycznych i elektronicznych (dotyczy gospodarstw domowych)



Przedstawiony symbol umieszczony na produktach lub dołączonej do nich dokumentacji informuje, że niesprawnych urządzeń elektrycznych lub elektronicznych, nie można wyrzucać razem z odpadami gospodarczymi. Prawidłowe postępowanie w razie konieczności utylizacji, powtórnego użycia lub odzysku podzespołów polega na przekazaniu urządzenia do wyspecjalizowanego punktu zbiórki, gdzie będzie przyjęte bezpłatnie. W niektórych krajach produkt można oddać lokalnemu dystrybutorowi podczas zakupu innego urządzenia.

Prawidłowa utylizacja urządzenia umożliwia zachowanie cennych zasobów i uniknięcie negatywnego wpływu na zdrowie i środowisko, które może być zagrożone przez nieodpowiednie postępowanie z odpadami. Szczegółowe informacje o najbliższym punkcie zbiórki można uzyskać u władz lokalnych. Nieprawidłowa utylizacja odpadów zagrożona jest karami przewidzianymi w odpowiednich przepisach lokalnych. W razie konieczności pozbycia się urządzeń elektrycznych lub elektronicznych, prosimy skontaktować się z najbliższym punktem sprzedaży lub dostawcą, którzy udzielą dodatkowych informacji.

www.mozano.pl

www.molde.pl



OBSERWUJ NASZE
MEDIA SPOŁECZNOŚCIOWE
FB **MozanoPL** IG **@mozano.pl**



Mozano Ściślewscy Spółka Jawna

Tel.: 792 638 888

E-mail: formularz@mozano.pl

MOZANO

home

KARTA GWARANCYJNA

ważna tylko z dowodem zakupu

Nazwa sprzętu: **Wentylator Mozano Icy Touch PRO**

Model: **AGD/WEN/02#SZA**

Data zakupu*.....

Nr faktury sprzedaży*.....

NALEŻY ZACHOWAĆ OPAKOWANIE DO EWENTUALNEJ REKLAMACJI

Data zgłoszenia	Data wykonania	Opis naprawy	Podpis osoby zatwierdzającej naprawę

*wypełnia klient

Warunki i postępowanie gwarancyjne

mozano.pl/index.php/gwarancja

